

НАРОДНА УКРАЇНСЬКА АКАДЕМІЯ
СПЕЦІАЛІЗОВАНА ЕКОНОМІКО-ПРАВОВА ШКОЛА

Н. І. Ковтун, І. І. Хвалюк

**Формування національної самосвідомості
молодших школярів в позакласній роботі**

Навчально-методичний посібник
для вчителів
початкової школи

Харків
Видавництво НУА
2015

УДК 373.035.6(072)
ББК 74.200.506
К 56

*Затверджено на засіданні кафедри початкової освіти
Народної української академії.
Протокол № 5 від 01.12.2014*

Автори: Н. І. Ковтун, І. І. Хвалюк

В посібниці приведені психолого-педагогічні основи формування національного самосвідомості молодших школярів у позакласній діяльності та представлені результати практичної дослідно-експериментальної роботи по цьому вопросу. Це тетрадь на друкованій основі для самостійної роботи другокласників на літніх канікулах. Задачі в тетрадзі незвичайні, вимагають творчого підходу, мають ігровий характер. Різноманітні ігри та головоломки, ребуси та кросворди, пізнавальні історії та народні рецепти допоможуть школярам не тільки цікаво і з користю відпочити влітку, зберігши отримані протягом року навички письма, читання, арифметичних дій. Вони навчать відкривати секрети рідної України, сприятимуть формуванню національного самосвідомості школярів.

Представлений посібник розрахований на студентів педагогічних вузів та вчителів початкових класів загальноосвітніх навчальних закладів.

Ковтун, Надія Іванівна.

Формування національної самосвідомості молодших школярів у позакласній роботі: навч.-метод. посібник для вчителів початкової школи / Н. І. Ковтун, І. І. Хвалюк; Нар. укр. акад., [каф. початк. осв.]. – Х. : Вид-во НУА, 2015. – 109 с.

У посібнику наведено психолого-педагогічні основи формування національної самосвідомості молодших школярів у позакласній діяльності та представлені результати практичної дослідно-експериментальної роботи з цього питання. Це зошит на друкованій основі для самостійної роботи другокласників на літніх канікулах. Завдання в зошиті незвичайні, вимагають творчого підходу, мають ігровий характер. Різноманітні ігри та головоломки, ребуси і кросворди, пізнавальні історії та народні рецепти допоможуть школярам не тільки цікаво і з користю відпочити влітку, зберігши отримані протягом року навички письма, читання, арифметичних дій. Вони навчать відкривати секрети рідної України, сприятимуть формуванню національної самосвідомості школярів.

Запропонований посібник розрахований на студентів педагогічних вузів та вчителів початкових класів загальноосвітніх навчальних закладів.

**УДК 373.035.6(072)
ББК 74.200.506**

© Народна українська академія, 2015

План

1.	Вступ	4
2.	Глава I. Психолого-педагогічні основи формування національної самосвідомості молодших школярів в позакласній діяльності	7
3.	Глава II. Матеріали практичної роботи. Зошит на друкарській основі "Подорож Україною"	10
4.	Висновок	105
5.	Використана література	107

Вступ

На сучасному етапі розвитку нашого суспільства активізація людського фактора виступає як одна з умов подальшого суспільного прогресу. У зв'язку з цим, перед загальноосвітньою школою ставиться завдання підготовки відповідального громадянина, здатного самостійно оцінювати що відбувається і будувати свою діяльність відповідно до інтересів оточуючих його людей, до потреб держави. Вирішення цього завдання пов'язане з формуванням національної самосвідомості, стійких моральних властивостей особистості школяра.

Значення і функція початкової школи в системі безперервної освіти визначається не тільки наступністю її з іншими ланками освіти, але і в першу чергу неповторною цінністю цієї ступені становлення і розвитку особистості дитини.

У зв'язку з цим, основною функцією початкової школи є формування інтелектуальної, емоційної, комунікативної компетенції учнів до активно – діяльної взаємодії з навколишнім світом (з природою, іншими людьми, культурною спадщиною суспільства, самими собою та ін.)

Для досягнення зазначених результатів у психічному та особистісному розвитку молодших школярів, насамперед, необхідно кардинально змінити пріоритети цілей початкової освіти. На передній план виходять цілі, які полягають не стільки в озброєнні учнів певною базою предметних знань, умінь, як це було досі, скільки у вихованні його особистості на основі формування активної діяльної позиції, як у навчальному освітньому середовищі, так і в позакласній роботі.

Отже, рішення задачі формування особистісного ставлення до культурної спадщини свого народу, до сучасного довкілля, до оволодіння етнічними, етичними, естетичними і моральними нормами свого народу виходить на перший план у вихованні сучасного громадянина України.

У науковому обґрунтуванні оновлення змісту освіти початкового ступеня покладено сучасну ідею навчання, як носія певних умінь, навичок, суб'єкта навчальної діяльності, автора власного бачення світу, здатного вступити в діалог з представниками різних культур, і просто як дитину, що будує себе у відповідності з віком і своїми можливостями.

Початкова ступінь – період, найбільш сприятливий для інтенсивного формування діяльної особистості. Зміст навчальної діяльності будується в формі послідовних задач, в процесі освоєння цієї форми формується та

розвивається в учнів дисципліна розуму, рух думки в заданому напрямку, в системі. При цьому формування таких основних психологічних властивостей особистості, як довільна увага, рефлексія, самоконтроль, сприяє оволодінню учнями загальними способами самостійного вирішення різних навчальних завдань, самоконтролем і самооцінкою власних дій.

Сьогодні проблема формування національної самосвідомості і морального виховання дітей постійно перебуває в центрі уваги суспільства. Особливої актуальності ця проблема набуває в сучасних умовах зміни всіх сторін життя українського суспільства.

Завданням вчителів сучасної школи є виховання в дітях самостійності у прийнятті рішень, цілеспрямованості у діях і вчинках, розвиток в них здатності до національного самовиховання і саморегулювання відносин в традиціях і нормах українського народу.

У сучасних умовах, коли динамічна і деколи непередбачувана соціально-політична обстановка в країні значно ускладнила виховний процес, коли підростаюче покоління, увібравши в себе всі недоліки суспільства в його переломний період, стає все більш непередбачуваним, проблеми національної самосвідомості та моральної культури висуваються на одне з перших місць. Вони стають основою насамперед гуманістичного виховання молоді в обстановці ринкових відносин, що вимагає не тільки самостійності, гнучкості, діловитості, а й виховання нової особистості, орієнтованої на загальнолюдські моральні цінності, що враховують національні особливості, щоб і ринкова економіка була сформована з людським обличчям, для блага людини.

І цілком очевидно, що рух вперед можливий лише при відповідному рівні національної самосвідомості і морального розвитку членів суспільства.

У педагогічному ракурсі досліджувана нами проблематика знайшла відображення у фундаментальних дослідженнях видатних учених і педагогів, в яких виявляється сутність основних теоретичних понять, вказуються шляхи подальшого розвитку принципів, змісту, форм, методів морального виховання і становлення національної самосвідомості.

Становлення особистості молодших школярів в цілому, і формування національної самосвідомості зокрема, є однією з найскладніших завдань вчителя. Для вирішення цієї проблеми вчителю потрібно не тільки знання змісту предметів початкових класів і володіння методикою їх викладання, а й уміння направити свою діяльність з вирішення означеної проблеми в позакласній роботі.

У цьому і полягає актуальність дослідження проблеми, формування національної самосвідомості молодших школярів у позакласній діяльності.

У зв'язку з цим, **метою нашої роботи** є теоретичне обґрунтування можливості формування національної самосвідомості молодших школярів у процесі позакласної діяльності, і розробка матеріалів з практичного вирішення даної педагогічної проблеми.

Об'єкт дослідження: позакласна діяльність молодших школярів, спрямована на формування національної самосвідомості.

Предмет дослідження: формування національної самосвідомості в процесі позакласної діяльності.

Гіпотеза: формування національної самосвідомості в процесі позакласної діяльності буде ефективним лише в тому випадку, якщо учні:

- діють цілеспрямовано при виконанні запропонованих завдань;
- усвідомлено виконують свої дії;
- використовують досвід, набутий в ході вирішення навчальних завдань, для вирішення проблем у позаурочній діяльності;
- фіксують результат своєї роботи, усвідомлюючи своє просування вперед у досягненні поставленої мети.

Конкретні завдання:

- ознайомлення з відповідною літературою з проблеми;
- підготовка дослідно-експериментальних матеріалів;
- проведення дослідно-експериментальної роботи та аналіз її результатів;
- підготовка на основі результатів педагогічного експерименту методичних рекомендацій.

Методи і прийоми дослідження:

- вивчення наукової, психолого-педагогічної літератури;
- педагогічний експеримент;
- аналіз, узагальнення та презентація результатів роботи.

Перша частина роботи присвячена теоретичному аналізу проблеми формування національної самосвідомості молодших школярів у процесі позакласної діяльності.

У другій частині представлені результати практичної дослідно-експериментальної роботи. Це зошит на друкованій основі для самостійної роботи другокласників на літніх канікулах. Завдання в зошиті незвичайні, вимагають творчого підходу, носять ігровий характер. Різноманітні ігри та головоломки, ребуси і кросворди, пізнавальні історії та народні рецепти допоможуть школярам не тільки цікаво і з користю відпочити влітку, зберігши отримані протягом року навички письма, читання, арифметичних дій. Вони

навчать відкривати секрети рідної України, сприятимуть формуванню національної самосвідомості школярів.

Висновок та методичні рекомендації допоможуть вчителям початкової школи в практичному застосуванні результатів дослідно-експериментальної роботи.

Глава I. Психолого-педагогічні основи формування національної самосвідомості молодших школярів у процесі позакласної діяльності.

Школа є основною ланкою в системі виховання підростаючого покоління. Перед школою стоять відповідальні завдання, пов'язані з формуванням національної самосвідомості молодших школярів. Сучасний процес навчання спрямований на те, щоб школярі не тільки засвоювали певну суму знань, а й опановували умінням самостійно орієнтуватися в стрімкому потоці наукової та політичної інформації. Почуття особистості, почуття людської гідності невід'ємно від національної самосвідомості, заснованої на відчутті духовного зв'язку з рідним народом. Національна ідея усвідомлюється (або відчувається підсвідомо) з різним ступенем глибини, але без неї людина перестає бути повноцінною особистістю. Тому одним з найважливіших завдань школи є передача учням людського досвіду в його національній формі.

Це вимагає приведення методів навчання у відповідність з вимогами життя. У школі процес формування національної самосвідомості буде ефективний лише при тісному зв'язку навчальної та позакласної роботи, їх взаємодії. На кожному віковому етапі розвитку дитини домінує своя сторона (що ні в якому разі не означає єдина). В особистісному становленні молодших школярів такою стороною буде навчальна діяльність. Але і позакласна робота зберігає в собі великий резерв для формування національної самосвідомості. В умовах сучасної школи, коли зміст освіти збільшився в обсязі й ускладнився за своєю внутрішньою структурою, у формуванні національної свідомості зростає вага позакласної роботи.

Змістовна сторона етнічних понять обумовлена науковими історичними знаннями, які учні отримують, вивчаючи навчальні предмети. Самі етнічні, культурно - історичні знання мають не менше значення для загального розвитку школярів, ніж знання з конкретних навчальних предметів.

У процесі навчання відбувається систематичне залучення до етнічних, культурно – історичних знань, фольклору. Важливим джерелом їх накопичення є знайомство школярів з навколишнім середовищем у процесі позакласної роботи: туризм, екскурсії по країні, по місту, в музеї, на виробництво. Екскурсії

можуть бути і віртуальними, з використанням мультимедійних презентацій. Це можуть бути і бібліотечні уроки, і уроки – проекти, і позакласні години, і майстер-класи, які познайомлять учнів з історією, традиціями, народними промислами України.

Знання школярів з краєзнавства, отримані на уроках, власні життєві спостереження нерідко бувають розрізненими і неповними. Тому потрібна спеціально організована позакласна робота, яка допоможе створити цілісну картину світу, робота, пов'язана з узагальненням отриманих знань. Форми роботи можуть бути різні. У початкових класах це може бути розповідь вчителя, бесіда, гра-подорож, довгостроковий проект, інтегроване заняття.

Інтегровані позакласні заняття можуть об'єднувати різні дисципліни, наприклад:

- фізкультуру з народними українськими рухливими іграми і музику з мелодійними українськими піснями;
- художню працю і малювання з предметом «Я і Україна»
- літературне читання і музику, тощо.

Але треба, на жаль, відзначити, що в практиці школи ще недостатньо часто використовуються такі форми роботи.

Важливе значення для формування національної самосвідомості школярів має не тільки зміст, а й організація навчального процесу. Н. К. Крупська вважала, що і в навчанні, і в праці, і в позакласній діяльності слід вчитися працювати колективно. Для цього необхідно пізнавальну діяльність учнів будувати як колективну. Організація колективної і групової форм навчальної діяльності можлива на уроках з усіх предметів, але найбільш продуктивна і ефективна вона на уроках праці, малювання, лабораторних, практичних, факультативних заняттях, на засіданнях гуртка. Організація навчального процесу, форми оцінювання знань, оціночні судження, що характеризують відносини школярів до навчання і своїм товаришам, у вдумливого вчителя спрямовані на те, щоб сильні сторони кожного учня були усвідомлені ним самим і його товаришами. Це створює сприятливий емоційний стан школяра в колективі, що є однією з умов його успішного особистісного розвитку.

Становлення і розвиток особистості передбачає її активну участь у суспільно-корисній праці. Очевидно, що формування національної самосвідомості молодших школярів тісно пов'язане з їх трудовою діяльністю. Посильна праця хлопців вливається в працю країни: школярі беруть участь в охороні природи, зборі макулатури, допомагають у збиранні врожаю і т.д. У посильній праці на благо Батьківщини виховується ставлення до праці як найважливішої життєвої необхідності, потреба трудитися на благо суспільства, повага до людей праці, дбайливе ставлення до народного надбання. Включаючись в суспільно-корисну працю, школярі відчують на собі

моральний і ідейний вплив життя трудових колективів і їх соціальних відносин. Вивчення вітчизняної та зарубіжної наукової літератури доводить можливість формування уявлення про моральний ідеал, про гуманізм і моральної активності особистості, зі сформованою національною самосвідомістю.

Характерною особливістю організації процесу формування національної самосвідомості нині є здійснення його відповідно до науково розробленої програми, в якій передбачається реалізація принципу спадкоємності.

Формування національної самосвідомості здійснюється на усіх східцях навчання. Психологи розглядають самосвідомість як внутрішній стержень особи, що багато в чому визначає рівень її розвитку. Етнопсихологічні дослідження особи знайшли своє відображення в роботах В. С. Мухиної, А. П. Оконешникової, А. Д. Карнишева, Р. Д. Санжаєвої та ін. В роботах вищеперелічених авторів виразно простежуються основні етапи становлення самосвідомості дитини, що у свою чергу допомагає зрозуміти вікову специфіку національної самосвідомості.

Одним з перших концепцію розвитку у дитини усвідомлення приналежності до національної групи запропонував Ж. Ж. Піаже в 1923 р. Він проаналізував дві сторони одного процесу - формування поняття "батьківщина" і одночасно з ним образів "інших країн" і "іноземців", що розвиваються. Ж. Ж. Піаже виділяє три етапи в розвитку етнічних характеристик :

1) в 6-7 років дитина приймає та розуміє перші – фрагментарні і несистематичні - знання про свою етнічну приналежність;

2) в 8-9 років дитина вже чітко ідентифікує себе зі своєю етнічною групою, висуває підстави ідентифікації – національність батьків, місце проживання, рідну мову;

3) в 10-11 років етнічна ідентичність формується в повному обсязі, в якості особливостей різних народів дитина відмічає унікальність історії, специфіку традиційної побутової культури.

Період молодшого шкільного віку, з позиції Ю. В. Бромлей, характеризується порівняно усвідомленим відношенням до свого народу, своєї національної спільності.

Отже, усі вище перелічені автори акцентують увагу на віці 6-10 років, як на найбільш активній стадії формування національної самосвідомості в умовах міжетнічної взаємодії.

Ефективність формування національної самосвідомості залежить від взаємодії об'єктивних (історичне минуле і сьогодення рідного краю) і суб'єктивних чинників. Перебільшення одних, приміром, суб'єктивних, внутрішньо особових чинників, призводить до націоналістичної свідомості і

спотворення поведінки. І, навпаки: перебільшення або відхилення об'єктивних, соціальних чинників робить негативний вплив на становлення і розвиток національної самосвідомості.

Таким чином, становлення національної самосвідомості молодших школярів потрібне для цілісного сприйняття себе як особи. Національна самосвідомість не є природженою, вона формується разом з особою людини впродовж усього життя, під впливом безлічі чинників. Сенситивним періодом для початку формування національної самосвідомості є період початкової школи.

Глава II. Матеріали практичної роботи. Зошит на друкарській основі "Подорож Україною"

День 1

Україна

Влітку на горищі у бабусі Наталка та Петрик знайшли старовинну скриню. А в ній загадковий лист. Допоможи дітям розшифрувати листа.



Знайшли діти в скрині ще й одяг різних народів світу. Вирішили Наталка та Петрик перетворитися на справжніх українців та відправитись у подорож Україною. Допоможи вибрати їм український національний одяг. Запиши його назви.

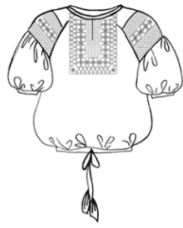

День 2

Глянула Наталка у вікно та побачила в небі повітряні кульки, а на них щось написано. Мабуть, скринька чарівна, а кульки – це підказка. Склади кульки від найбільшої до найменшої і дізнайся звідки розпочнуть свою подорож діти. Запиши речення прописними буквами.

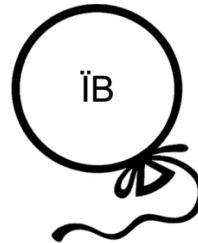
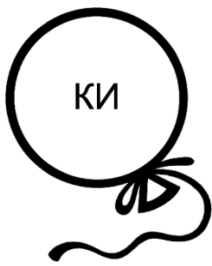

Подорожуй визначними місцями Києва за мапою. Знайди вірно пораховані приклади, вони підкажуть тобі шлях. Розфарбуй його блакитним олівцем. Розпочни подорож від Майдану незалежності.

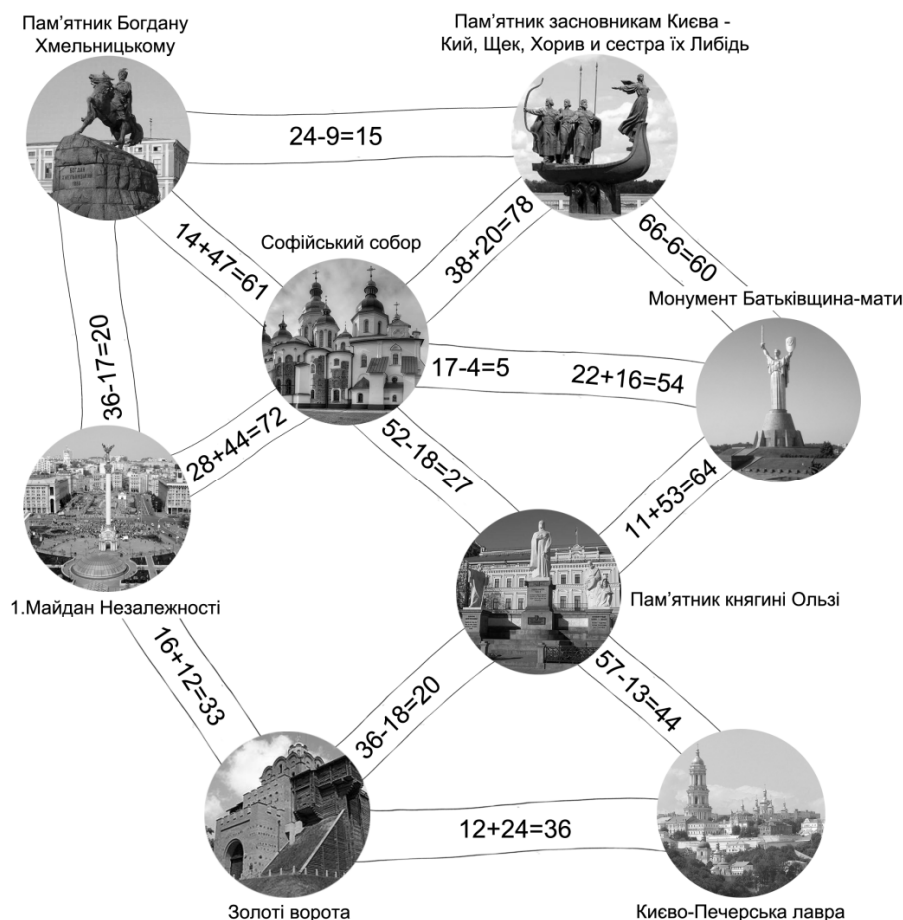

День 3

Мандрівники зупинилися біля Золотих воріт.

Під час правління Ярослава Мудрого Київ оточували високі земляні вали. Золоті ворота були головним в'їздом до міста. Цей дивний витвір староруських будівельників викликав захоплення сучасників і навіював жах на ворогів своєю неприступністю. Споруджувалися Золоті ворота з 1017 по 1042 рік. У 1648 році біля Золотих воріт юрби киян зустрічали гетьмана Богдана Хмельницького.

Відгадай загадку гетьмана. Поєднай крапки за порядком чисел і дізнайся, що було символом гетьманської влади.



Розшифруй назву символу – _____.

5	2	3	4	1	6
в	у	л	а	б	а

Які сучасні символи української державності ти знаєш?





_____, _____, _____ – символи державності нації.

День 4

Наталка та Петрик відправились у мальовниче місце на околиці Києва. Музей під відкритим небом, де вони побачили справжнє старовинне українське село, зачарував їх. Понад 300 будівель, храми, вітряки познайомили дітей з історичною спадщиною різних частин України.

Розв'яжи кросворд і ти дізнаєшся як називається це місце.

Пронумеруй малюнки-відгадки за номерами загадок.

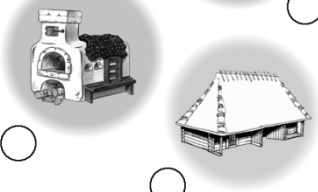
<p style="text-align: center;">1</p> <p>І не кінь, і не пес, Їсть дрова, а не овес. Борщем, хлібом пригощає. Від морозів захищає.</p>		<p style="text-align: center;">5</p> <p>З глини робився, У вогні пікся. Молоко зберігав, Людей годував.</p>
<p style="text-align: center;">2</p> <p>Що у тиші завмирає, А на вітрі оживає? Як махає він руками, Борошно дає мішками.</p>		<p style="text-align: center;">6</p> <p>Рогатий, а не бик, Страву бере, а не їсть, Людам віддає, Сам в куток іде.</p>
<p style="text-align: center;">3</p> <p>Біле поле полотняне, Є і ткане й вишиване. Оберіг цей кожен має, В хаті мир оберігає.</p>		<p style="text-align: center;">7</p> <p>Стоїть хатка невеличка, В ній і курка, і теличка. І гусак, і порося. Як зоветься хатка ця?</p>
<p style="text-align: center;">4</p> <p>Птах стоїть серед села, В нього лиш одна нога, Дзьоб під землю опускає, Джерельною водою пригощає.</p>		<p style="text-align: center;">8</p> <p>Дерев'яне ліжко На стелі повисло. Ненька його колихає, Малюку пісні співає.</p>

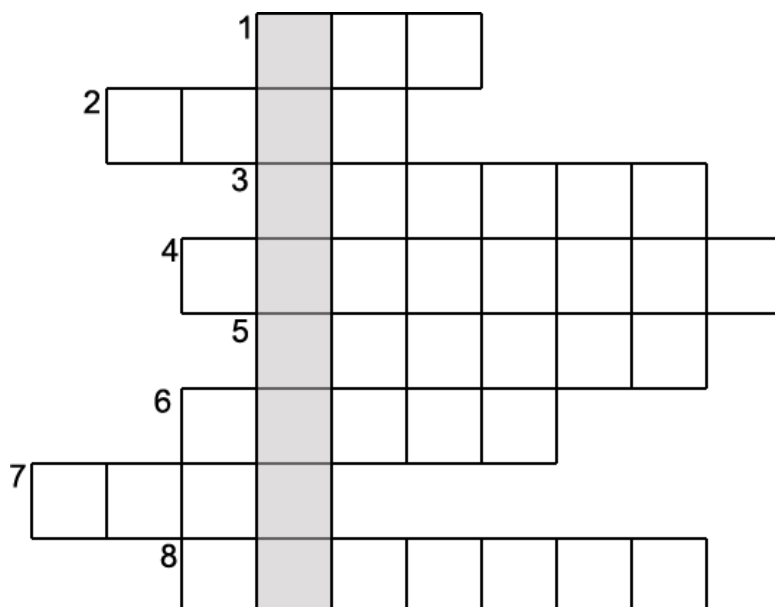

День 5

Наші мандрівники вирішили подорожувати не сушею, не повітрям і навіть не під землею, а ... Ти здогадався? Водою.

Розділи транспорт на групи. Поєднай назви груп з малюнками.

наземний

водний

повітряний

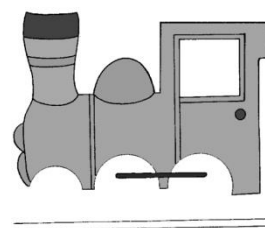
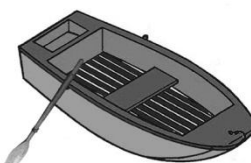

Доповни частини транспорту, які забув намалювати художник.

Розшифруй назву найдовшої ріки України.

$54+6=$ Д $29+1=$ І $7+83=$ П

$8+42=$ Р $66+4=$ Н $35+5=$ О

60	70	30	90	50	40

Дізнайся, як в стародавні часи називали найголовнішу ріку України – Дніпро.

Греки					Римляни					Слов'яни у часи Київської Русі				
Б	Р	Ф	Н	А	П	А	И	С	А	У	И	В	И	И
О	И	С	Е	Д	Н	И	Р	С	Л	Т	Ч	В	И	И

День 6

Про Дніпро відомо з V століття. Наталці та Петрику стало цікаво продовжити подорож не сучасним, а стародавнім козацьким човном. Подивись на малюнки, прочитай та поміркуй, який човен вибрали діти.

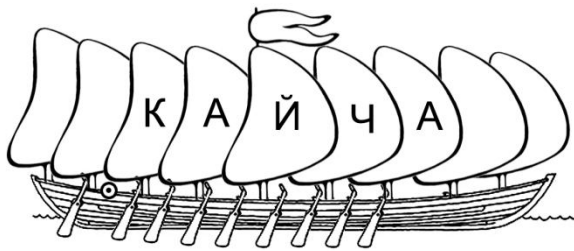

--	--	--	--	--



--	--	--	--	--

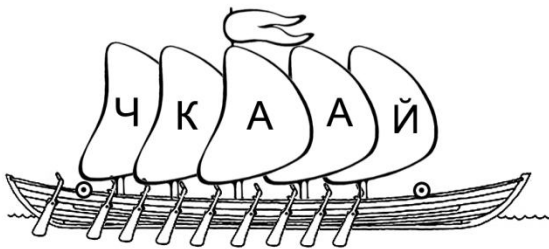

--	--	--	--	--

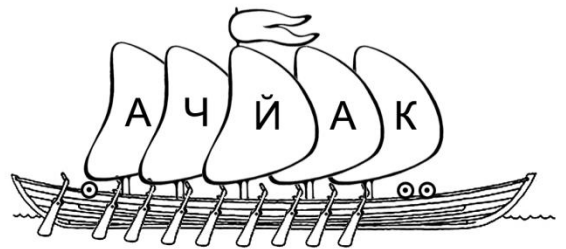

--	--	--	--	--

На човні не дев'ять вітрил, не два весла та більш ніж дві гармати. Склади слово з літер на вітрилах знайденого човна, та дізнайся, як називали такий човен козаки Запорізької Січі. І ми разом з дітьми відправимось у подорож Дніпром.

Уважно подивись на малюнок човна та розв'яжи задачу.

Козацький човен – чайка може вмістити 50 озброєних козаків, а веслярів в 2 рази більше ніж весел. Скільки всього козаків попливуть на човні? Пам'ятай, що весла у човна з двох боків.

День 7

Зроби подорож яскравою. Розв'яжи приклади і розфарбуй за позначеннями наш човен.

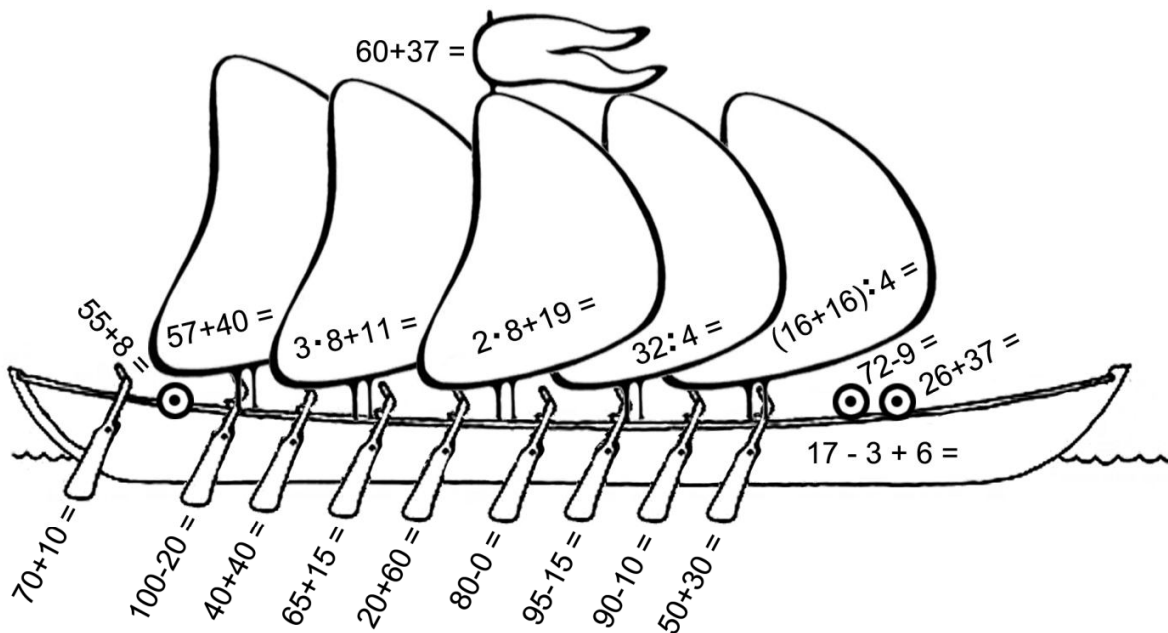

= 80 - коричневий

= 20 - жовтий

= 35 - блакитний

= 63 - фіолетовий

= 8 - зелений

= 97 - червоний

Намалюй свій човен.



День 8

Пливуть діти Дніпром, милуються мальовничими краєвидами. Дорога довга і вони засумували. Вирішили пограти в гру «Знайди зайвий». Спробуй і ти пограти з ними.

Прочитай назви тварин. Назву тварини, що є зайвою підкресли:

- 1) Собака, білка, кінь, корова;

Прочитай назви рослин. Назву рослини, що є зайвою підкресли:

- 2) Береза, дуб, бузок, липа

Прочитай назви транспорту. Назву транспорту, що є зайвою підкресли:

- 3) Автобус, машина, човен, тролейбус

Перевір себе. Поєднай склади і дізнаєшся зайві слова

біл	бу	чо
зок	вен	ка

Петрик запропонував Наталці зробити з паперу човник і запустити його у хвилі Дніпра. Давай разом з дітьми зробимо свої паперові човники-чайки.

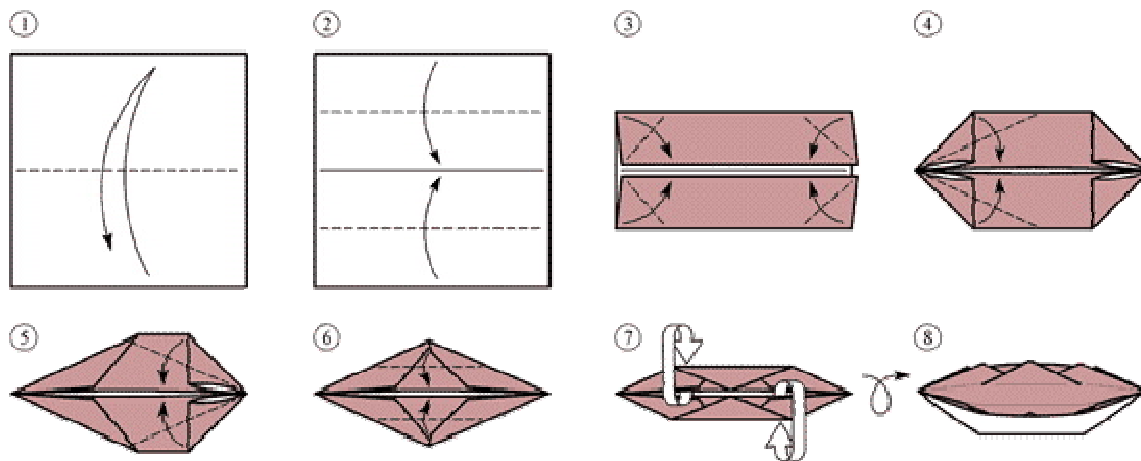

1. Зігнитарозгорни квадрат посередині;
2. Зігни до себеверхнютанижнючастини;
3. Загорни усі чотири кута прямокутника;
4. Загорни лівіверхнюютанижню частини фігури;
5. Повтори ці дії з правою частиною;
6. Загорни доцентруверхнюютанижню верхівки ромба;
7. Розгорни верхні частини паперу;
8. Перегорни фігуру та отримай свій човен.

День 9

Раптом Наталка вигукнула: «Дивіться! Які великі валуни у воді!» Це – пороги, а за ними – острів Мала Хортиця. Це колиска українського козацтва. Розшифруй його назву.

чісакьзіропаЗ



Запорізька Січ – це військово-політичне об'єднання, засноване козаками за порогами Дніпра. В Січі існували свої закони. Там жили лише неодружені чоловіки, які відмовлялись від світського життя. У мирний час козаки займалися рибальством, ходили на полювання. Серед них були теслі, ковалі, зброярі, кожум'яки, шевці та бондарі. Вони самі собі шили одяг та взуття, готували їжу. Козаки багато тренувались, тому були сильні та витривалі. Навіть в українському таночку «Гопак» є елементи бойового мистецтва козаків. Ходили запорожці у бойові походи. Багато слави вони завоювали Україні. До найвідоміших героїв Січі належали Дмитро Вишневецький, в народі – Байда, Іван Сірко, козак Мамай, Петро Сагайдачний, Богдан Хмельницький.

Вибери з тексту та підпиши імена славетних запорожців



І
С



М



Б



Б



П

Х

С

День 10

Зайшли діти у ворота Запорізької Січі та вирішили розділитися. Наталка пішла наліво, а Петрик – направо. Крокуй разом з ними лабиринтом та збирай літери, які трапляться на твоєму шляху. Одну за однією випишуй знайдені літери і ти дізнаєшся де зупиниться кожен з мандрівників.

Лабіринт із завданням

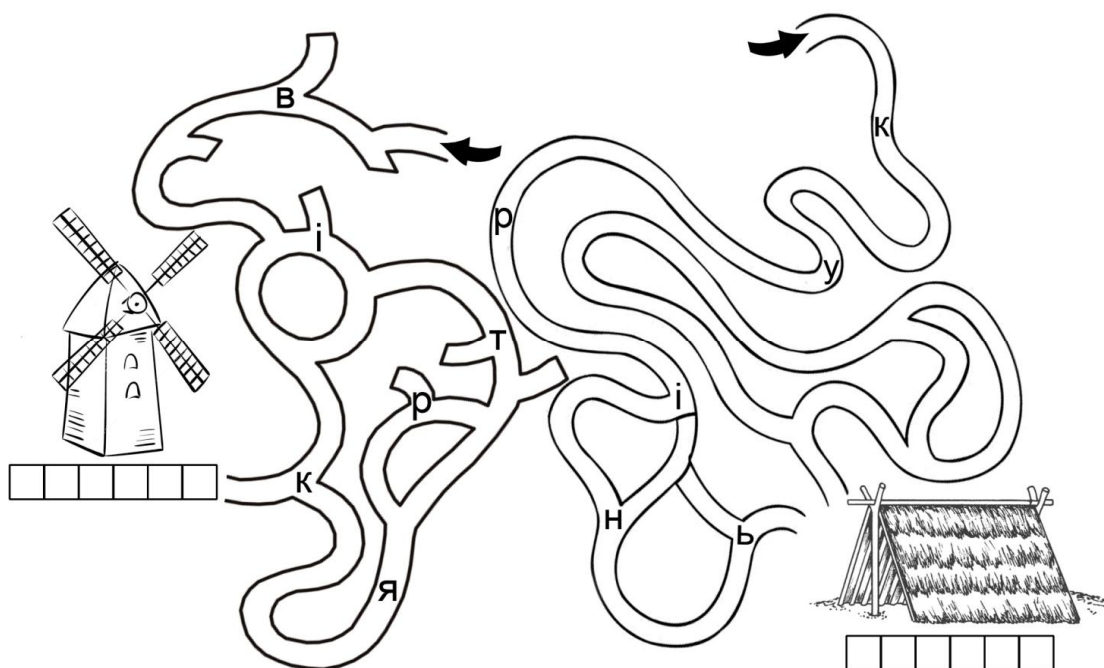

День 11

Зустрівся Петрик із козаком біля куреня і зацікавився його зброєю та іншими незнайомими речами. Уважно розглянь малюнок і ти зможеш з'єднати речі на малюнку з їх назвами. Запиши поряд з назвами відповідні прикметники.



шабля гостра _____

спис дерев'яний, _____

пістоль залізний, _____

люлька маленька, _____

оселедець довгий, _____

вуса руді, _____

сорочка біла, _____

шаровари широкі, _____

кушак вузький, _____

каптан атласний, _____

чоботи сап'янові, _____

опанча червона, _____

У Запорізьку Січ не приймали козака, якщо у нього не було коня. Вважалося, що без коня козак усюди сирота. Поміркуй, чому так казали в народі. Обведи коня по контуру, не відриваючи руки. Розфарбуй його за уявою.

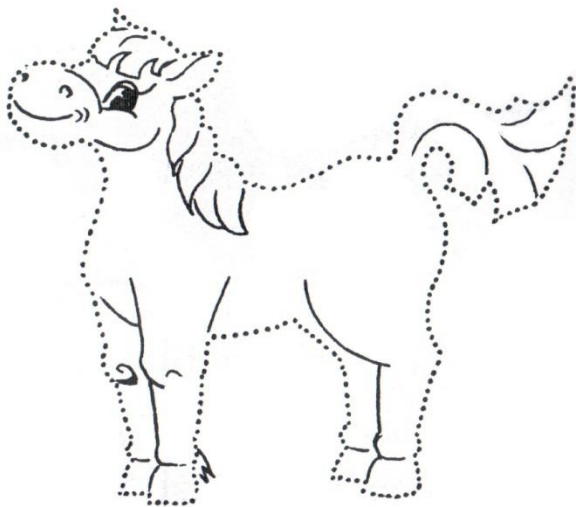

Вивчи скоромовку

Від тупоту копит пил по полю
летить.

Позмагайся з друзями, хто тричі
вимовить її без помилок та буде
найспритнішим.

Доповни прислів'я словом, яке протилежне за значенням виділеному.

Козак *голодний*, а його кінь завжди _____

День 12

Наталку та Петрика настільки вразив вигляд запорізьких козаків, що вони вирішили позабавити їх веселими задачками. Розв'яжи задачки.

У козака Петра шабля довжиною 1м, його зріст вдвічі більший, ніж шабля, а кожен вус – вдвічі довший, ніж зріст. Якими завширшки повинні бути двері, щоб козак міг вийти з них, коли розтягне свої вуса в боки?

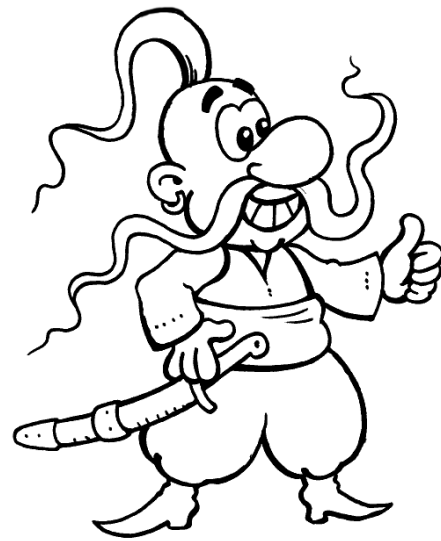

Козак Петро та козак Хома пішли купувати собі тканину на шаровари. Петро на передню частину взяв – 5м, на задню – 6м, а на кишені – вдвічі більше, ніж на перед. Хома худий – ось і взяв собі тканини втричі менше, ніж Петро. Скільки всього метрів тканини купили козаки?

Здогадайся, якого козака як звали. Підпиши ім'я кожного. Зроби малюнки веселими, як самі козаки, та різнокольоровими .

День 13

Побачила Наталочка біля вітряка великий козацький казан, а під ним – листочок та прочитала його. Спробуй знайти серед клітинок таблиці 7 слів. Вони розташовані в горизонтальному та вертикальному напрямках. Зафарбуй кожне слово своїм кольором.

н	з	к	о	л	і	я	л	п	д	в
у	м	о	р	к	в	а	є	ш	х	о
п	о	б	ч	т	н	м	й	о	я	д
ц	и	б	у	л	я	в	к	н	с	а
м	б	е	а	н	к	и	п	о	і	і
ц	ю	х	л	і	б	н	м	і	л	ї
ш	а	с	ф	ж	г	о	т	б	ь	в

Як одним словом їх назвати? _____

З цих інгредієнтів можна приготувати справжню українську страву. Розшифруй її назву. Пригадай український алфавіт. Знайди які літери сховались під цими порядковими номерами.

15 24 16 7 29

• • • • •

Дізнайся секрет приготування цієї страви. Але спочатку розв'яжи задачу.

Кашовар взяв 2 кг моркви, пшона в 5разів більше, ніж моркви, а цибулі в 3 рази менше ніж пшона і моркви разом. Скільки всього кг продуктів треба взяти з комори?

Зголоднів великий палець:
 – От коли б дістати смалець!
 Вказівний за ним зітхає:
 – Смалець що! Крупи немає.
 А середній мовить тихо:

– Що крупа! Без хліба лихо.
 Підмізний ледь не плаче:
 – Хліб – це добре! Без солі не смачно!
 А мізинець: - Годі, братці!
 До роботи треба браться!

Без солі і справді не смачно. Зібрались козаки по сіль у Крим.

День 15

Відправились діти з козаками у Крим по сіль. Здавна мандрівники вночі звіряли свій шлях по зірках. Дізнайся як називалася світла смуга на небі, яка підказувала дорогу до Криму. Запиши її назву. Літери вибирай, перестрибуючи через зірку.

--	--	--	--	--	--	--	--	--

--	--	--	--

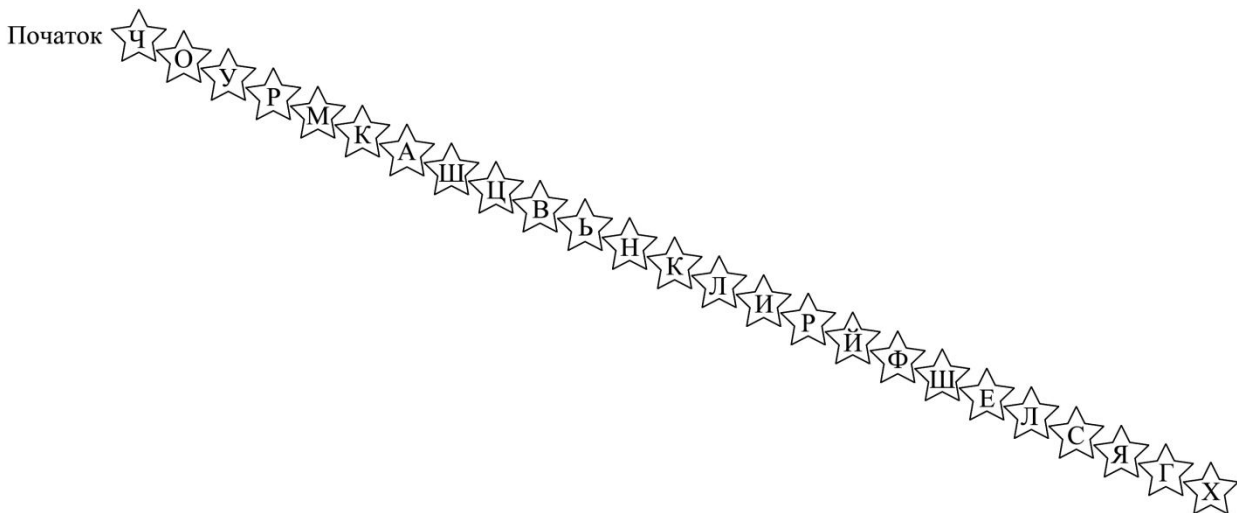

Поєднай крапки від найбільшого числа до найменшого. Ти зможеш відшукати на небі сузір'я Велика.



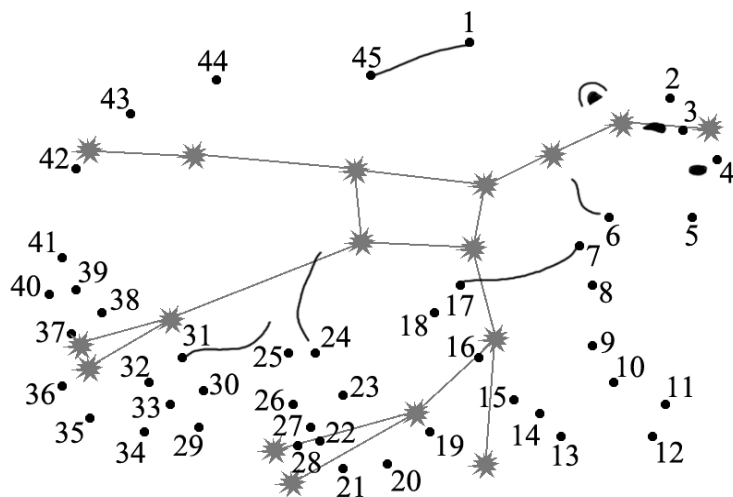

Спробуй вночі розшукати це сузір'я на небі. Мапа тобі допоможе знайти найяскравішу зірку, яка вказує на північ. Як її називають?

День 16

Щоб шлях до Криму був коротший Наталка з козаками співала українські пісні, а Петрик уважно слухав легенди.

Прочитай легенду.

Чому у морі вода солоня

Багато років тому назад жили два брати. Молодший – бідний, а старший – багатий. Померли їхні батько й мати. Тоді менший брат став жити ще гірше. Старший брат забрав собі всю батьківську спадщину. Меншому братові не лишилось нічого. Жив він з дружиною у великих злиднях. Якось у молодшого брата не стало чого їсти, і вирішив він піти до старшого, щоб той допоміг йому. Старший брат відмовився допомогти. Тоді менший брат пішов ловити рибу, щоб зварити юшку. Того дня риба не ловилась. Йде він додому з порожніми руками, похнюпивши голову. І раптом бачить – на дорозі лежать жорна. Підняв він ці жорна і поніс додому. А вдома жінка питає:

— Чи добрий був улов? Чи багато риби приніс?

— Ні, жінко, нема риби. От приніс тобі жорна.

Поклав він жорна долі та з досади і штовхнув їх ногою. А жорна раптом закрутилися і почали молоти. Дивляться, а з-під жорен сіль сиплеться. Мололи

вони все швидше і швидше, солі ставало більше і більше. Зраділи чоловік із жінкою. Потім менший брат став думати, куди подіти сіль і як йому зупинити жорна. Нарешті додумався: перевернув жорна, і лише тоді вони зупинилися. Після цього жили вони добре. Мололи сіль і продавали, що давало їм змогу жити в достатку.

Як ти вважаєш, що могло статися далі? Намалюй або запиши продовження легенди.

День 17

Наталка порівняла свою історію із закінченням легенди про сіль. Прочитай та порівняй і ти.

Старший брат дізнався про це, прийшов до меншого та й каже:

— Дай, брате, мені в позику жорна.

Дуже не хотілося молодшому братові давати жорна старшому братові, але віддав. Старший брат приніс додому жорна і штовхнув їх ногою. Жорна почали молоти. Менший брат не встиг розповісти старшому, як вони зупиняються. Жорна мололи-мололи сіль і намололи таку купу, яка дійшла до стелі. Стіни затріщали. Злякався старший брат, що розвалиться хата, взяв він жорна і виштовхнув з хати. Вони покотилися з гори прямо в море та й потонули. От і до цього часу на дні моря крутяться жорна та все мелють і мелють сіль.

Яке закінчення легенди тобі сподобалось більше? Так чому ж у морі вода солоня?

Легенди складає народ. Наталка з Петриком дізналися багато легенд, народних українських приказок та прислів'їв. Поєднай частини прислів'їв та запам'ятай їх.

Де козак	не боїться собак
Той не козак	немає переводу
Справжній козак	що не думає отаманом стати
Козацькому роду	там і слава
Народна мудрість допоможе тобі у	житті.

Пізно ввечері діти покидали кордони Запорізької Січі.

Запиши, що тобі найбільше запам'яталось.

День 18

Крим – найкрасивіше місце в Україні. Кримська земля – це розлогі південні степи, розкішні зелені ліси. Тут височіють Кримські гори, плещуть хвилі Азовського та Чорного морів. В цьому краї здавна переплелися шляхи історії, культури, літератури різних народів і епох. Це улюблене місце відпочинку, лікування та туризму не лише українців.

Петрик пригадав чарівну фразу про Крим одного відомого поета. Розшифруй цю фразу. Піднеси дзеркало до аркушу зліва та прочитай вислів.

!RПМӘЭ НТӘНБПП ХРДУQT БН НӘДQO ӘД — MNQЖ

Це сказав Пабло Неруда – чилійський поет. А ти з ним згоден?

Наталочці сподобалось це завдання. Вона вирішила дзеркально написати своє ім'я. Спробуй і ти зашифрувати своє.

Закортіло дітям стрибнути у лагідну воду прибережних морських хвиль. Але попереду чекає заплутана гірська дорога – серпантин.

Порахуй приклади.

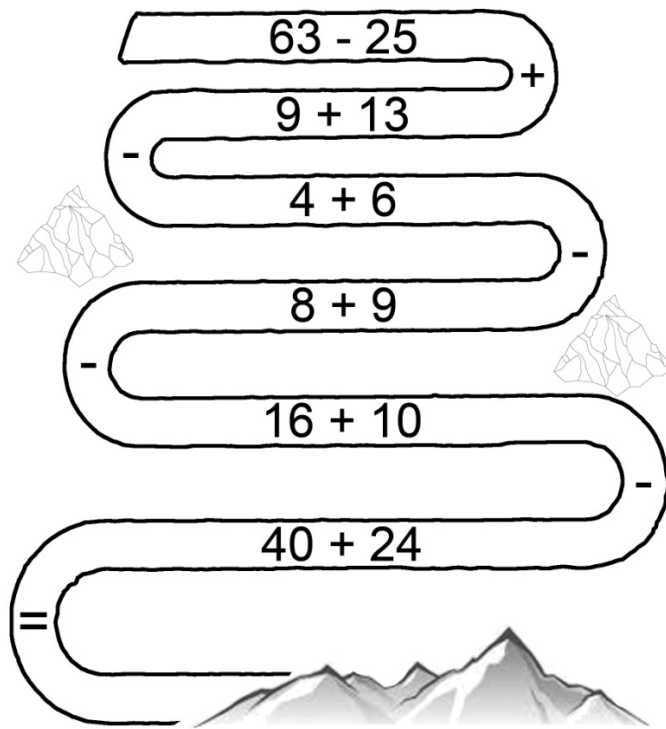

Підкресли вірну відповідь: 34, 26, 41, 52.

День 19

Нарешті мандрівники побачили безкрає море. Наталка нагадала Петрику, що у воду у незнайомому місці треба заходити обережно. Петрик поплив перший, дівчинка наздогнала його і вони разом пірнули у загадкові глибини Чорного моря. Знайди та порахуй, яких підводних мешканців вони побачили. Розфарбуй їх.

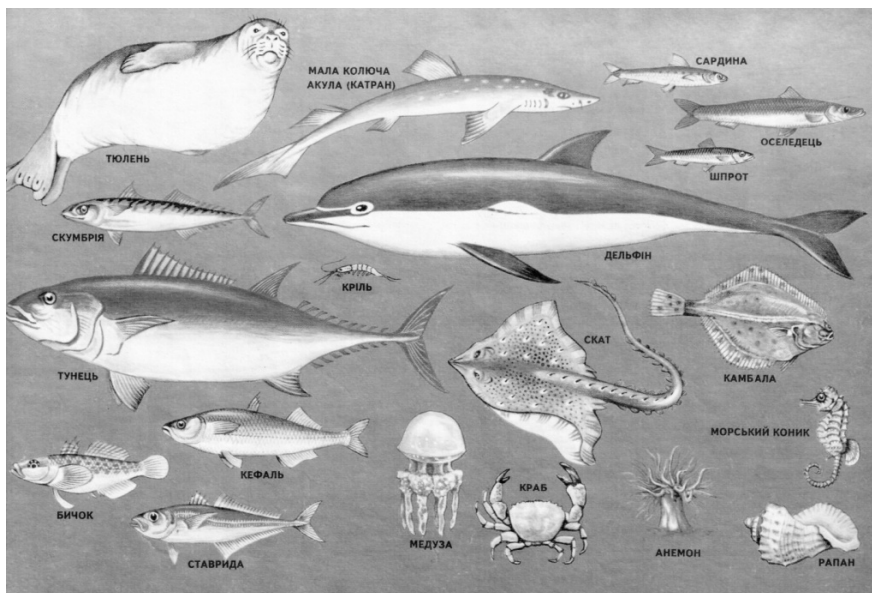

В квадратиках запиши скільки діти побачили

Звірів – □, риб – □, ракоподібних – □

Які з тварин не потрапили в жодну з груп? _____.

Дізнайся про них в енциклопедії.

Тварини маскувалися у водоростях. Наріж смужки паперу та зроби з них водорості. Пам'ятай, що папір можна згибати, скручувати та надрізати.

Зігни смужку «гармошкою».



«Закрути» смужку за допомогою ножиць.



Смужку сложи удвічі і надріж.



? Спробуй зроби з паперу
равлика та медузу

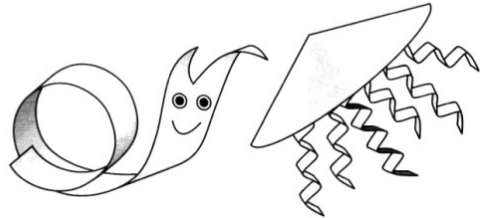

День 20

Винирнули діти з води та здивувалися, бо навколо було багато кораблів.
Що це за місце?

Продовж логічний ланцюжок:

Машина – гараж, потяг – депо, літак – аеропорт, корабель – _____

В порту біля причалу завжди багато кораблів. Порахуй, скільки різних кораблів ти бачиш? Відповідь запиши в клітинки.

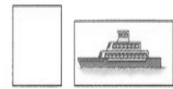
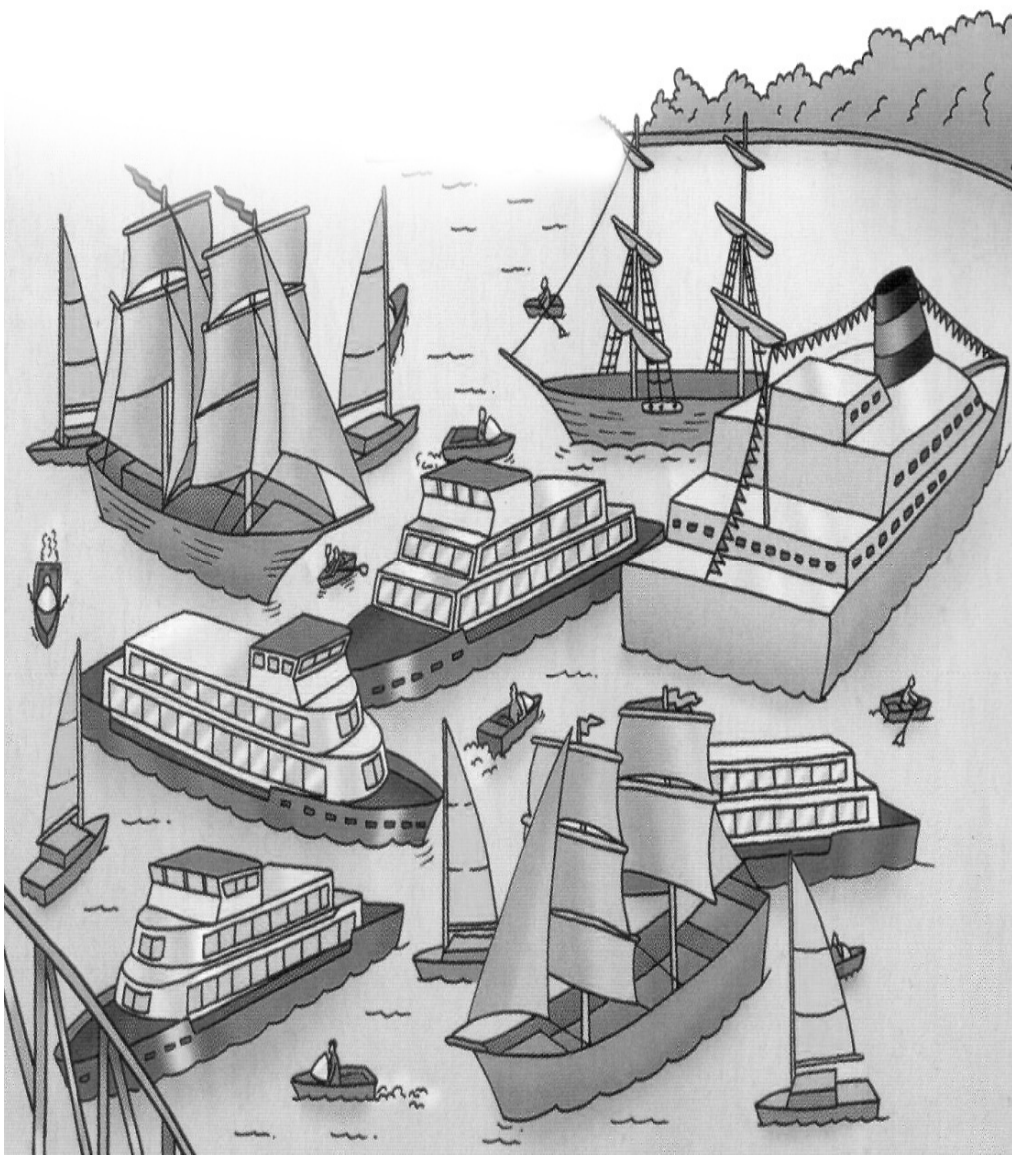

Пороми

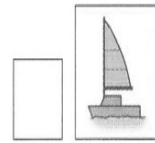

Вітрильні човни

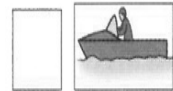

Моторні човни

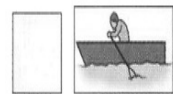

Гребні човни

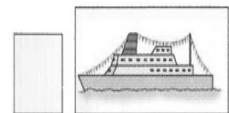

Круїзні лайнери

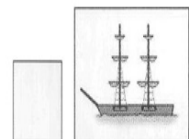

Вітрильники

День 21

Петрик розповів Наталці, що до того як винайшли радіо, усі повідомлення на кораблях передавали матроси – сигнальники за допомогою прапорців. Прочитай фразу, яка зашифрована мовою моряків. Користуйся семафорною абеткою.

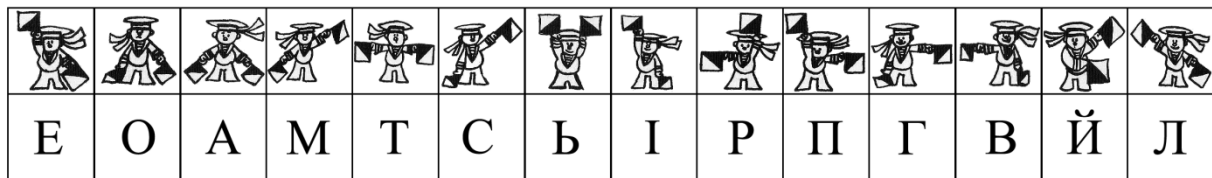
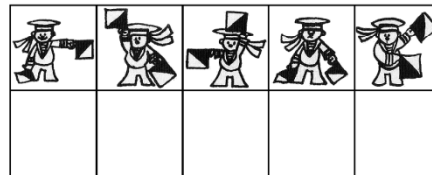
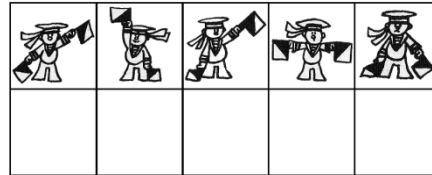
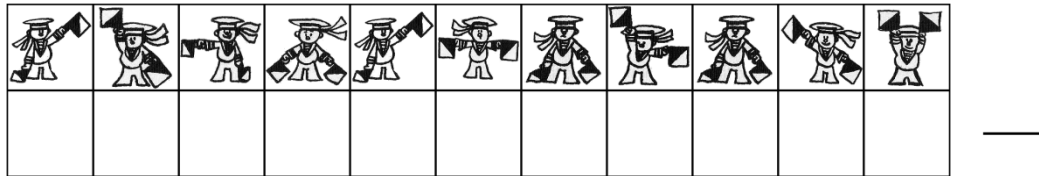

22 червня 1941 року місто зазнало першого бомбардування німецької авіації, метою якої було мінувати з повітря бухти, блокувати флот. План був зірваний зенітною і корабельною артилерією Чорноморського флоту. Після вторгнення німецької армії до Криму почалася оборона міста, що тривала 250 днів.

Роздивись герб Севастополя. Що на ньому зображено?

Поеднай назву символу з його значенням.

Медаль «Золота зірка»

Пам'ять про затоплені кораблі

Пам'ятник загиблим кораблям

Слава захисників міста

Золота лаврова гілка

Нагорода за оборону міста під час

Великої Вітчизняної війни

День 22

22 червня 1941 року – день початку Великої Вітчизняної війни. В цей день і в наш час люди приносять квіти до могили Невідомого солдату. Вони вшановують пам'ять загиблих та нагадують всім про те, що треба берегти мир. Головне, щоб не було війни, страшної, руйнівної, яку довелось пережити вашим прабабусям та прадідусям.

Прочитай вірш.



Ветеранам Великої Вітчизняної війни

Уже минули ті часи,
Коли гула війна.
З усіх країн почуєш ти:
«Ура! Ура! Ура!»
Лиш за свободу Ви боролись,
За це ми дякуємо Вам.
Що в час важкий і в час негоди
Життя Ви врятували нам.
Можливо, ми не розумієм
Крізь, що вам довелось пройти,
Але ми зберегти зумієм
Той мир, що нам ви принесли.

Альонка Кельман

Що для тебе означає слово «мир»?

Намалюй малюнок про це.

День 23

Наталці стало цікаво, хто працює в порту, на кораблях в мирний час. Допоможи їй. З'єднай малюнок з назвою професії.



Капітан



Кок



Юнга



Матрос



Боцман



Моторист

Розгадай ребус і дізнайся як називається команда на кораблі.



Е

ж
'ПАЗ'

Придумай свій ребус. Дай розгадати його своєму другу.

День 24

У Петрика здійснилась його давня мрія. Сьогодні його з Наталкою запросили на справжній корабель. Вони зможуть стати членами екіпажу. Познайомся з назвами частин корабля.

botaniQ KIDS

ФРУКТОВА ПОДОРОЖ

Кеп, Меггі, Біг Бой та Лілу отримали лист від Бананового Капітана, власника Фруктового Трактиру. У ньому він розповідав про те, що у Трактирі закінчуються запаси соку "Ботанік Кідз" та фруктів і через це усі відвідувачі дуже страждають. Команда "Ботанік Кідз" негайно збирається у подорож на допомогу своїм друзям.

Допоможи Команді підготувати корабель до плавання.

Впиши ім'я того, хто прийшов, і дізнайся, кому потрібно принести компас.

Корабель пливе зі швидкістю одна клітинка — один день. До яких островів проклав шлях Кеп?

прямо	<input type="checkbox"/>	=	<input type="checkbox"/>
наліво	<input type="checkbox"/>	=	<input type="checkbox"/>
направо	<input type="checkbox"/>	=	<input type="checkbox"/>
решта дня	<input type="checkbox"/>	=	<input type="checkbox"/>

Впиши літеру з абетки відповідно до її порядкового номера після знаку "=".

Папуга приніс Меггі повідомлення. Прочитай, куди їй зайти?

Лілу забула, куди вона повинна піти. Однак у підзорну трубу вона побачила знаки-підказки, залишилось їх розгадати.

Кеп доручив Лілу розділити ці яблука порівну між усією командою корабля. Скільки отримає кожен?

Як називається корабель?

СМАКУЙ СІК СПРАВЖНІХ ГЕРОЇВ!

Якщо всі виконали свої завдання, то тепер корабель вирушить у захопливу місію доправити сік та фрукти. І хто знає, які пригоди чекають на наших героїв?

Щоб стати юнгою треба відповісти на запитання капітана корабля :

1. Назва корабельної кухні _____
2. Вікно на кораблі _____
3. Драбина на кораблі _____
4. Кімната для матросів _____
5. Підлога корабля _____
6. Колесо для керування кораблем _____
7. Засіб для утримання судна на місці _____
8. Дзвін на кораблі _____

День 25

Спробуй дізнатися які місця на кораблі відвідали діти.

1. Наталка загубилась на кораблі. Однак у підзорну трубу вона побачила знаки - підказки куди вона повинна потрапити. Розгадай ребус.



””” ””

(кома)



Відповідь: елОмек

2. Розшифруй, куди поспішає Петрик

3 4 2 1 5 3 4 2 1 6 5 8 7
Ю Т А К А П І А К А Т А Н

Перевір себе: енеЦшея елОмек

3. Наталка з Петриком дізнались як називається місце відпочинку матросів. Дізнайся і ти. Прочитай вірш В. Орлова "У порту". З виділених букв склади слово.

Слово "тиша" не для порту
День і ніч працює порт
Вивантажує щось з борту
І вантажить щось на борт.
– Майна! Віра! – порт гуркоче
Тут з усіх кінців землі
Бачу я щодня й щоночі
Поруч різні кораблі
Відповідь: жидрОля

Чи знаєш, що означають слова «майна», «віра»?

Віра – командне слово, що означає: підіймай! Протилежне – Майна!

Спробуй дібрати такі пари слів, які протилежні за значенням:

Солоний – _____

Важкий – _____

Глибокий – _____

Спіймати – _____

День 26

Петрика зацікавили морські професії. Він вирішив стати лоцманом.



Лоцман – це спеціаліст порту, який безпечно доводить кораблі до причалу. Він – знавець форватору. Форватор – це путь, якою судна зможуть обійти кожну мілину. Спробуй прокласти форватор для свого судна. Порахуй приклади. Вибери парні числа. Поєднай їх лінією форватору від найменшого до найбільшого за порядком.

$9+4=$ ш $15-3=$ л $9+6=$ в $11-3=$ д

$8+6=$ ь $12-2=$ е $15+4=$ а

$23+22=$ ч $9+9=$ ф $30-10=$ і $34-33=$ т

$15-6=$ б $44-22=$ н $30-6=$ и

Випиши числа за порядком зростання. Встав літери, які ти знайшов на цих буях.

Це найзагадковіша тварина моря. Дельфіни – самі розумні морські тварини. Хворого або пораненого дельфіна товариші піднімають на поверхню та підтримують з обох боків. Так дельфіни спасають і людей. Дельфіни – це звірі, а не риби. Вони дихають легенями та вигодовують дітей молоком.

Зроби малюнок дельфіна

День 27

Наталка та Петрик дивились на море в надії побачити на обрії зграйку дельфінів. Вони побачили рибацький човен. З нього вийшов дідусь. Діти познайомились з дідусем Макаром. Колись він працював на риболовецькому судні. Дідусь показав дітям стару фотокартку. Впізнай діда Макара на фото? Дізнайся назву його корабля. Це корабель, який перший витягнув повний трал риби.

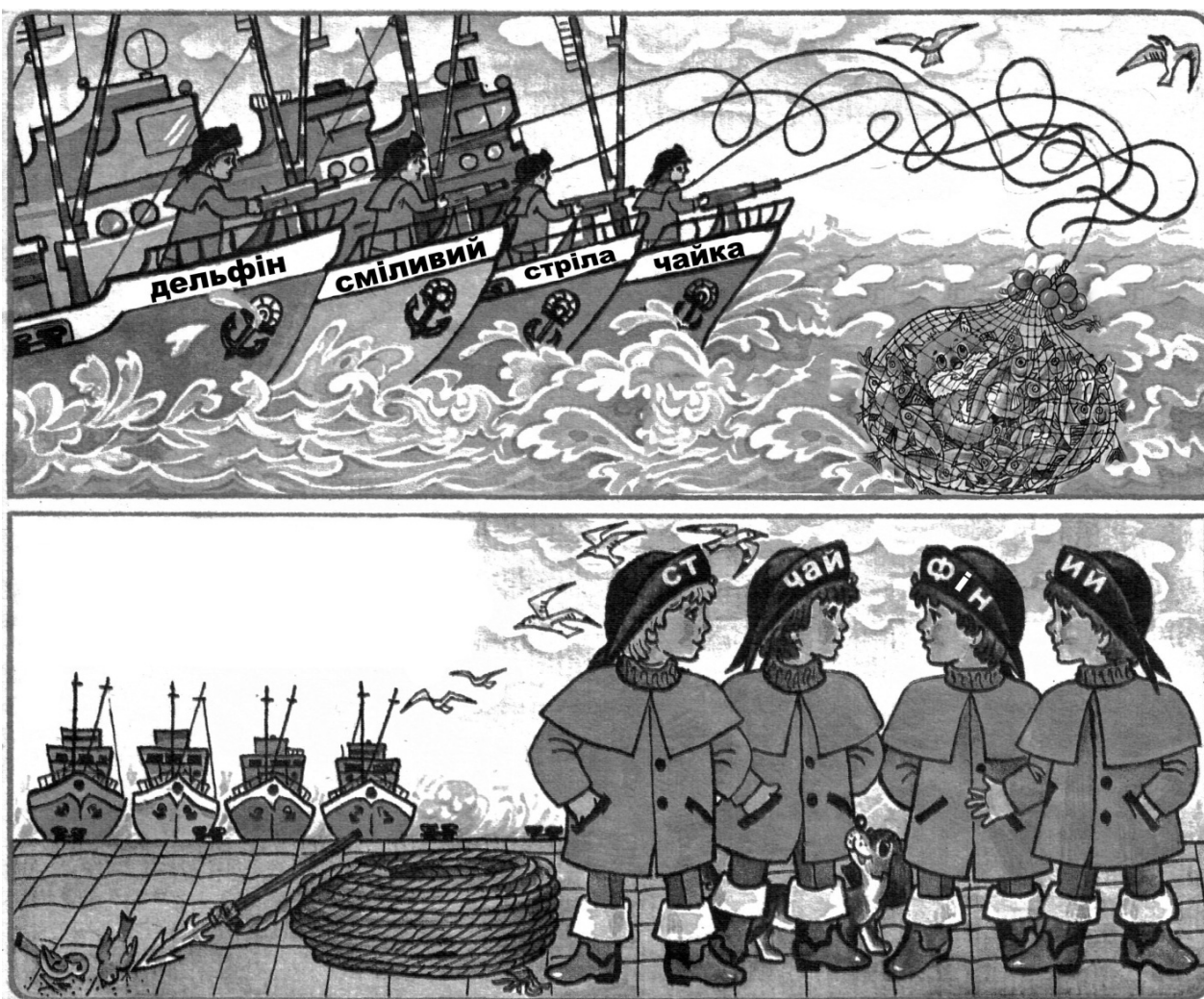

Хто випадково потрапив до тралу? _____

День 28

На пристані Наталка та Петрик познайомились з онуком діда Макара – Павликом.



Ось сидить рибалка Павка.
Зараз у нього час рибалки.
Для Павла рибальство – пристрасть.
То, чим ловить рибу – снасть.
На гачку черв'як – нажива.
В черпаці бичок – пожива.

Дідусь та Павлик запросили дітей на рибалку. Але треба накопати черв'яків.

Розв'яжи задачу

Пішли кіт Матроскін та галча Хтотам на рибалку. Матроскін взяв з собою 40 черв'яків у банці. Кіт упіймав 5 рибок на 5 черв'яків, ще 7 – риби з'їли, але не піймалися. Кіт глянув, а черв'яки закінчилися. Лише галча ласує останнім. Скільки черв'яків з'їв Хтотам? (28)

Дізнайся, яку першу рибу спіймав Петрик. Збери слово з перших букв назв предметів.



--	--	--	--	--	--	--	--	--	--	--	--	--	--	--	--	--	--	--	--

День 29

Давай разом з рибалками відпочинемо. Намалюй рибку.

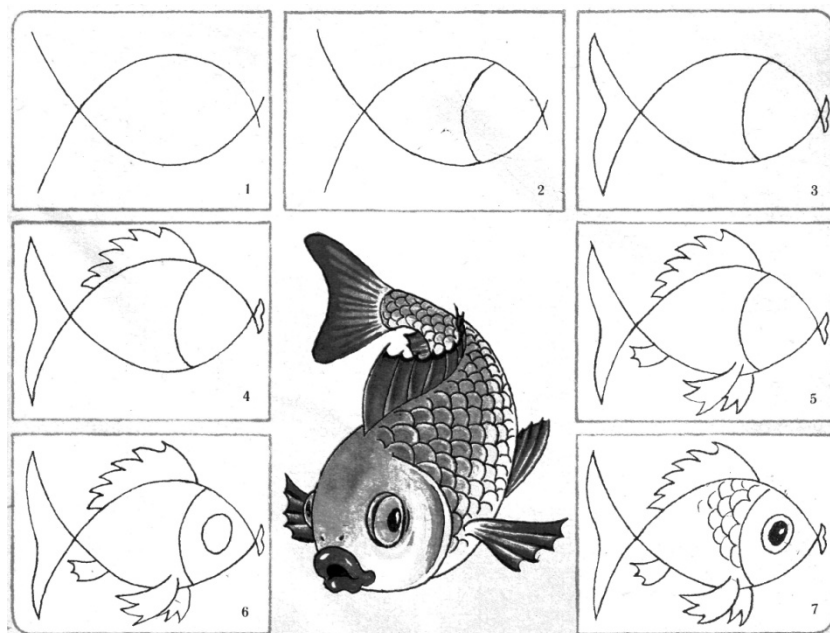

Допоможи маленькому бичку знайти доріжку до рідної матусі.

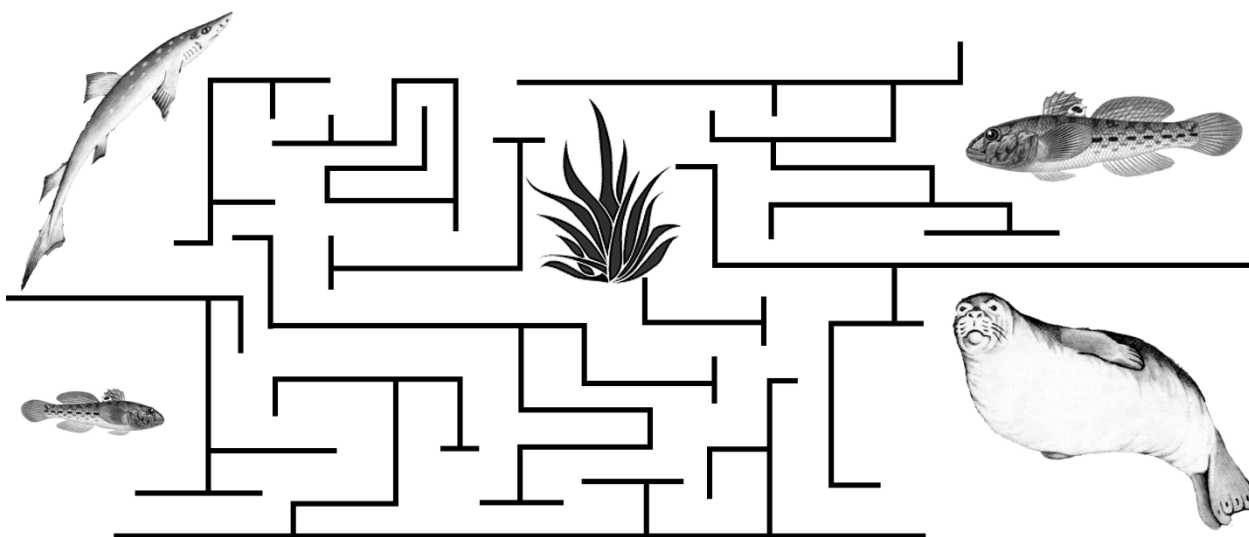

День30

Після відпочинку вирішили рибалки порахувати свій улов. Розв'яжи задачі. Дізнайся у кого найбільше риби.

Петрик поклав по три риби в кожен з двох пакетів, але одна рибка вислизнула у воду. Ще дві він поклав у кишеню.	Наталка спіймала 8 рибок, але три зірвалися з гачка, дідусь віддав їй 4 риби.	У Павла 2 риби в одній кишені, в другій - вдвічі більше, а під шапкою – одна.	Дідусь Марко з 9 рибок у черпаку 4 віддав Наталці, а з 5 рибок у пакеті одну віддав коту на березі.
---	---	---	---

Переможець у риболовлі – _____

Дідусь запитав у Наталки, чи полюбляє вона їсти рибу? Риба – дуже смачна та корисна їжа. Варена, смажена, солена та, навіть, свіжа. Рибу коптять, маринують, заморожують, роблять консерви.

Наталка вирішила приготувати для рибалок смачну закуску з риби.

Грінки зі шпротами



Приготуй білий батон, зварене яйце, консервованій огірок та баночку консервованих шпротів. Наріж огірок та яйце кружками, а батон скибками товщиною 1см. Обжар скибки батону в олії з обох боків до золотавої скоринки. Змаж з одного боку майонезом або білим соусом. Викладай на кожен грінку одну або дві риби консервованих шпротів, по шматочку звареного яйця та соленого огірка. Прикрась грінки зеленню. Смачного!

День 31

Петрик запропонував збудувати пляжний будиночок – бунгало та відпочити на березі ласкавого, теплого моря. Допоможи дітям. Поєднай крапки в зворотному порядку від 50 до 1.

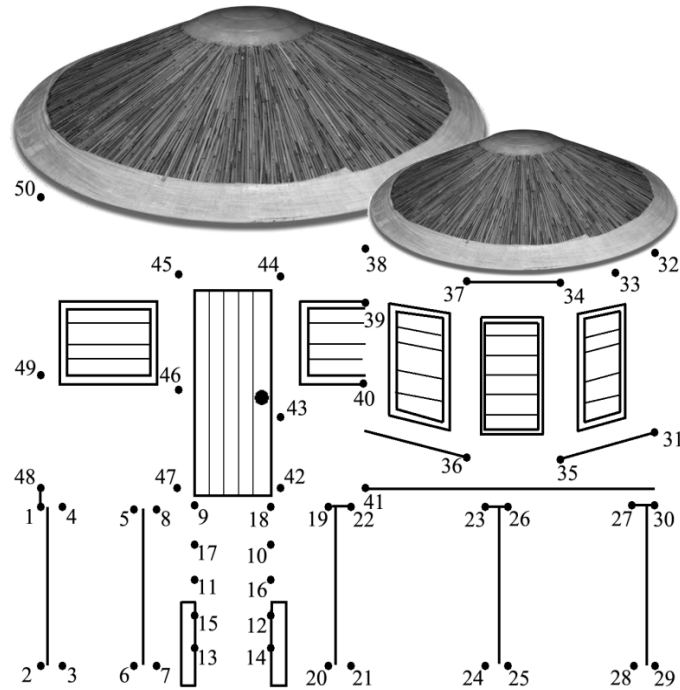



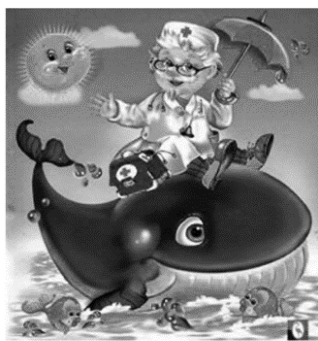





Слухають діти тихий шелест прибою, пригадують казки. Пригадай та запиши назви цих казок.



День 32

Павлик запросив гостей до свого найулюбленішого місця у Криму – Ялтинського зоопарку. Прочитай та дізнайся, кого зустріли там діти.

The zoo
Wego, go, go. We go to the zoo.
We see an or_nge  and a br_wn ,
Tap, tap, tap, tap, tap, tap. We see a bl_ck ,
We see a yel_ow , a gr__n ,
Ar_d , awh_tepolar ,
And we see a gr_y .

Чи всі тварини, яких ми зустріли дикі? Обведи у коло тварину, яка не живе у зоопарку. Свійська тварина – це _____

Відгадай загадки. Намалюй відгадки

It is red.

It isn't big.

It is very, very quick.

It likes to eat.

A little chick.

It is very, very small.

It likes to play a round ball.

It is grey, it is nice.

It likes to eat a little mice.



Доповни назви тварин, яких ще можна побачити у зоопарку. Поєднай назву з малюнком.

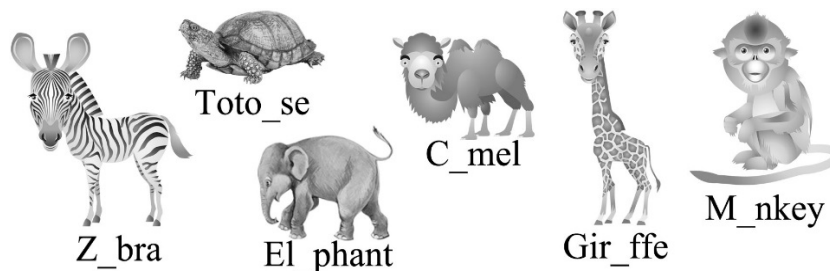

День 33

Наталці подобаються птахи, тому вона одразу відшукала їх у зоопарку.

Відгадай загадки. Допоможи дівчині зібрати склади та скласти назви птахів.

Рибалка по воді гуляв
В мішок свій рибу
накладав.

Для риби його дзьоб –
капкан

Зовуть цю птицю

--	--	--



ле

пе

со

кан

пу

ва



Птахам іншим він не
пара,

Різнокольоровій

Ара.

Голосно кричить він
з другом.

Здогадались? Це

--	--	--



па

Що за дивна птиця?
Світла денного боїться
Дзьоб крюком, великі очі,
І не спиться їй щоночі.
Вночі полює на мишей,
Зате вдень відпочива.

Це не кішка, а

--	--



лі

ка

лін

пав

ле

Живе в країнах
жарких,

Гуляє в зоопарках.

Гордовит він та
хвастлив.

Від того, що хвіст
красив,

Ходить голову
задрив,

Від всіх чекає він
уклін

Цей зазнайка – птах

--	--







--	--	--

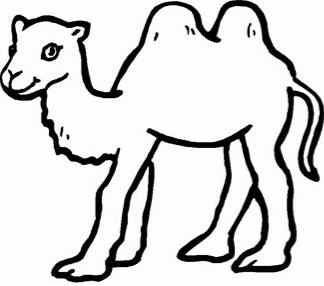
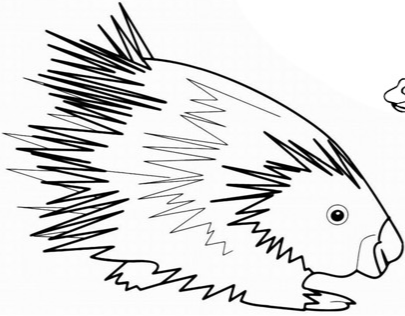
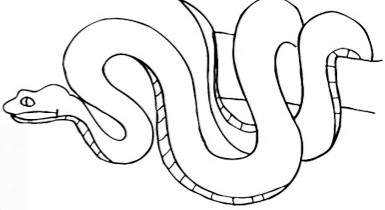

Розфарбуй птахів разом з Наталкою.

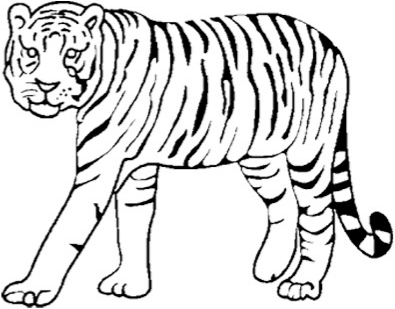
День 34

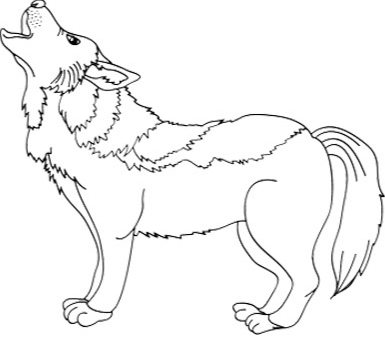
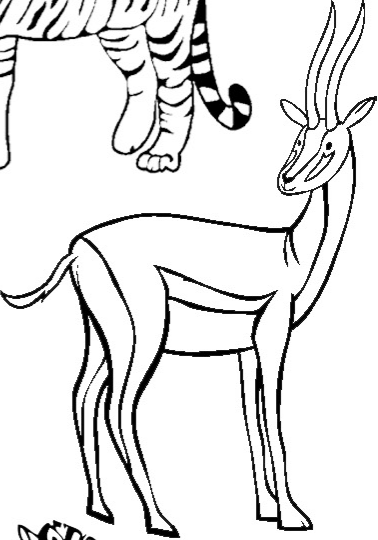
Допоможи Петрикові пройти доріжками Ялтинського зоопарку. Впиши в клітинки назви тварин, яких хлопчик побачив. Будь уважним. Пам'ятай, що у чайнворді остання літера першого слова є першою літерою наступного.

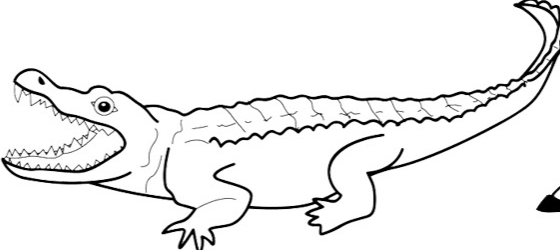
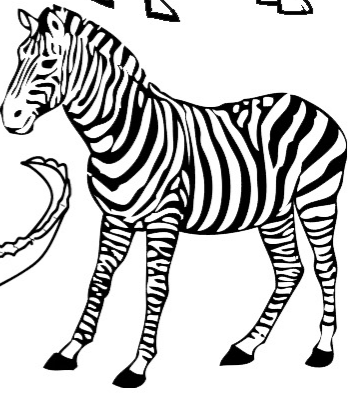
В	К		У	В		Д		З		А		А
Л												
К												
Р												
Т												
Є												

Розфарбуй тварин, які тобі подобаються.

День 35

З гарним настроєм зустрілися діти. Вони поділилися враженнями про тварин у зоопарку. Петрик вирішив пошуткувати. Розв'яжи кумедні логічні задачі про тварин.

<p>Жираф перегинається за паркан зоопарку та тягає з вулиці різні речі. Сторож зоопарку вирішив, щоб забезпечити безпеку тварини, поставити стовпи через кожні 3 м по всій довжині кордону з вулицею та натягнути на них сітку. Скільки треба взяти стовпів, якщо довжина кордону 18м? (7 стовпців)</p>	<table border="1" style="width: 100%; height: 100%; border-collapse: collapse;"> <tr><td> </td><td> </td><td> </td><td> </td><td> </td><td> </td><td> </td><td> </td><td> </td><td> </td><td> </td></tr> <tr><td> </td><td> </td><td> </td><td> </td><td> </td><td> </td><td> </td><td> </td><td> </td><td> </td><td> </td></tr> <tr><td> </td><td> </td><td> </td><td> </td><td> </td><td> </td><td> </td><td> </td><td> </td><td> </td><td> </td></tr> <tr><td> </td><td> </td><td> </td><td> </td><td> </td><td> </td><td> </td><td> </td><td> </td><td> </td><td> </td></tr> <tr><td> </td><td> </td><td> </td><td> </td><td> </td><td> </td><td> </td><td> </td><td> </td><td> </td><td> </td></tr> <tr><td> </td><td> </td><td> </td><td> </td><td> </td><td> </td><td> </td><td> </td><td> </td><td> </td><td> </td></tr> <tr><td> </td><td> </td><td> </td><td> </td><td> </td><td> </td><td> </td><td> </td><td> </td><td> </td><td> </td></tr> <tr><td> </td><td> </td><td> </td><td> </td><td> </td><td> </td><td> </td><td> </td><td> </td><td> </td><td> </td></tr> </table>																																																																																								
<table border="1" style="width: 100%; height: 100%; border-collapse: collapse;"> <tr><td> </td><td> </td><td> </td><td> </td><td> </td><td> </td><td> </td><td> </td><td> </td><td> </td><td> </td></tr> <tr><td> </td><td> </td><td> </td><td> </td><td> </td><td> </td><td> </td><td> </td><td> </td><td> </td><td> </td></tr> <tr><td> </td><td> </td><td> </td><td> </td><td> </td><td> </td><td> </td><td> </td><td> </td><td> </td><td> </td></tr> <tr><td> </td><td> </td><td> </td><td> </td><td> </td><td> </td><td> </td><td> </td><td> </td><td> </td><td> </td></tr> <tr><td> </td><td> </td><td> </td><td> </td><td> </td><td> </td><td> </td><td> </td><td> </td><td> </td><td> </td></tr> <tr><td> </td><td> </td><td> </td><td> </td><td> </td><td> </td><td> </td><td> </td><td> </td><td> </td><td> </td></tr> <tr><td> </td><td> </td><td> </td><td> </td><td> </td><td> </td><td> </td><td> </td><td> </td><td> </td><td> </td></tr> <tr><td> </td><td> </td><td> </td><td> </td><td> </td><td> </td><td> </td><td> </td><td> </td><td> </td><td> </td></tr> </table>																																																																																									<p>Поні в зоопарку може перевезти або трьох дорослих, або шість дітей. Більше він увезти не зможе, бо важко. До поні підійшли тато, матуся та двоє дітей. Чи зможе поні провезти їх одночасно?(так, бо 1 дорослий = двом дітям. Тато + мама + двоє дітей = троє дорослих)</p>
<p>Восьминіг вирішив принести своїй дружині у подарунок морських зірок. На одне щупальце він посадив одну зірку, на друге – дві, так на кожне наступне він садив на одну зірку більше, ніж на попереднє. Скільки морських зірок він несе?(36)</p>	<p>Кумедний малюнок восьминога? 8 ніг</p>																																																																																								

День 36



Наталка приготувала Павці подарунок напам'ять. Це іграшка з короткої дитячої шкарпетки. Зроби іграшку разом з Наталкою.

Для роботи беремо звичні речі – голку, шпильки, нитки, ножиці, олівець, шкарпетку.

1)



З верхньої частини (з боку резинки) виріж посередині смужку шириною в 1/3 полотна шкарпетки, не доходячи 1 см до п'ятки. Відріж частину носочка шкарпетки, приблизно половину.

Шкарпетку зший з виворітного боку (довгі деталі). Виверни виріб на лицьовий бік та наповни вушка (ріжки) синтепоном або ватою.

2)



Зі шматка синтепону сформує циліндр. Заповни ним шкарпетку через отвір в носочку, остаточно сформує тулуб тваринки. Проший тканину навколо швом "уперед голку" міцною ниткою. Не відриваючи нитку, стягни отвір та зший його.

3)



А тепер зроби мордочку. Намалюй олівцем зображення на шкарпетці. Кумедну мордашку вишиє нитками для вишивки.

Створіннячко готове!

День 37

Прийшов час прощатися з теплим морем, новими друзями. Наталка та Петрик намалювали на морських камінцях свої враження від подорожі. Зроби і ти свій малюнок.

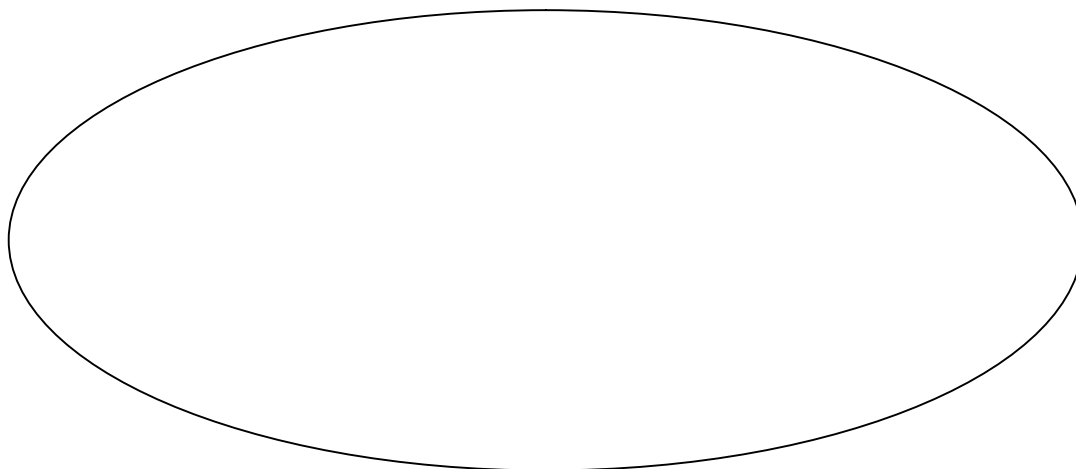

Наталка пригадала про літнє завдання написати твір про відпочинок улітку. Вона вирішила зробити нотатки. Допоможи дівчинці. Доповни її розповідь прикметниками.

Крим – це один з найгарніших куточків _____
Батьківщини. Навкруги _____ гори, _____ море, _____
сонечко. Можна багато купатися, чути _____ прибій, засмагати, будувати
_____ фортеці на _____ піску, поїхати на
_____ екскурсію.

В Криму я познайомилась з _____ друзями. Ми дуже весело
проводили _____ час.

Мій відпочинок був _____.

День 38

Рушаймо з мандрівниками далі. Нас чекає Західна Україна. Відгадай загадку.

Полотно, а не доріжка,
Мчить вперед сороконіжка.
Коли стоїть, ніжки мовчать,
Біжить – пісню стукотять.
Впізнаєш, тільки кинеш погляд.
Що ця сороконіжка – _____.

На який з цих потягів потрібно сісти Наталці та Петрику, щоб потрапити до Ужгорода.

малюнки

потяг А

потяг Б

потяг В

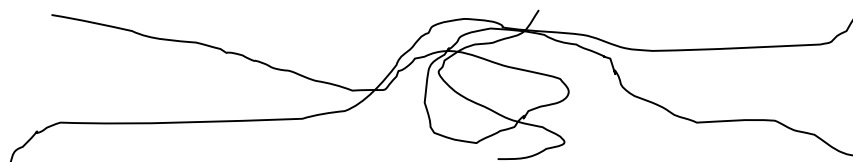

Ужгород

Львів

Івано-Франківськ

Відповідь _____

Потяг наш летить із Криму
З вітерцем, з клубами диму
Машиніст дає гудок
паровоз везе діток

Не забудь приготуватися до подорожі. Впиши у клітинки слова, що пов'язані з залізницею. Коли напишеш всі слова, букви у виділених клітинках складуть ще одне потрібне слово.

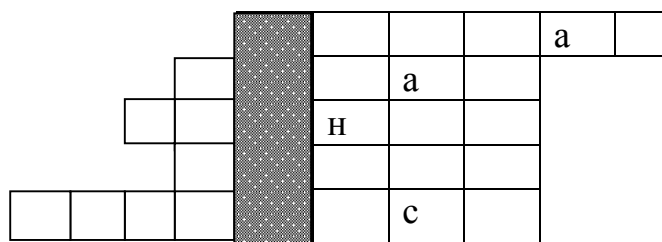

Сигнал

Машиніст

Багаж

Потяг

Вокзал

День 39

Потяг наш летить із Криму.

Виглядаємо в вікно,

Наче дивимось кіно...

Пронеслись степи безкраї,

Шелестять дерева в гаї.

Біля річки потяг став.

Подивились вліво, вправо

Нас дівчата здивували.

Бережком юрбою йдуть

І вінки в руках несуть.

Наталка пригадала, що посеред літа люди відзначають дивовижне свято. Збери перші букви цих рослин. Запиши у клітинки. Прочитай назву свята.

Малюнки з підписами



21_21 ірис, 21_7 волошка, 21_3 айстра, 21_48 нарцис, айр,21, 21_29 кропива, урсніня,21_53 папороть, акація, 21_37 льон, 21_2 алое

--	--	--	--	--

--	--	--	--	--	--

Припадає це свято на 7 липня. Існує повір'я, що в цю незвичайну ніч лікарські трави мають особливу, надзвичайну силу..

Прочитай опис однієї з рослин. Знайди її серед малюнків.

Багаторічна трав'яниста рослина. Росте по всій Україні. З нею варять борщ і використовують її як ліки. Збирають цю рослину у рукавицях, бо вона сильно пече.

Здогадалися? Дійсно це – к _ _ _ _ _ а

--

День 40

Діти зацікавились цим таємничим святом. Наталка приєдналася до дівчаток, які плели вінки з польових квітів та пускали їх хвилями річок. Спробуй і ти сплести свій віночок..



Що для цього потрібно: 15-20 будь яких великих квітів або 40-50 маленьких.

Стебло обірви по довжині твого середнього пальця. Поклади квіти один до одного на тверду поверхню.



Зроби на стеблі між квіткою та кінцем стебла нігтем великого пальця надріз довжиною 1см. Злегка роз'єднуй надріз та протягни туди стебло другої квітки. Повторюй ці кроки доки ланцюжок з квітів не буде такої довжини, щоб обвити всю голову. На останньому стеблі зроби надріз і встав туди першу квітку ланцюжка. Віночок готовий.



А Петрик підійшов до хлопців, які розкладали велике вогнище. Вони запросили дівчат та разом почали стрибали через багаття. Вважалося, що цієї святкової ночі вогонь стає чарівним та допомагає закоханим.

Перестрибни через математичне вогнище. Порахуй правильно приклади.

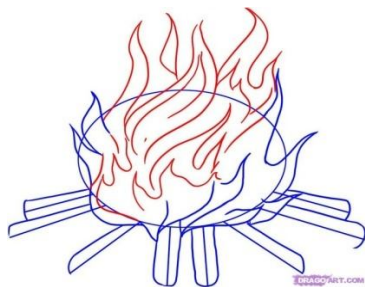

$14+(62-57) =$

о

$(13+4) +3=$

о

$(33+14) - 29=$

м

$35- (79-65)=$

ц

$63-(30+21)=$

ь

$16+(92-92)=$

л

$12+(41-28)=$

д

$(54+30)-83=$

е

18	19	16	20	13	1	21	12

День 41

Опівночі Наталка з Петриком разом із гуртом дівчат і хлопців рушили на пошуки диво – квітки. Дорогою вони, щоб не заблукати, перегукувались рядками віршика. Прочитай віршик та вивчи його.

У зеленому лісочку
Вночі з другом під дубочком
Назбираю квіточок
На Купайла на віночок

Розшифруй назву диво – квітки. Склади слово зі складів інших слів:

Луна, помічник, боротьба

Візьми останній склад першого слова, перший склад другого слова, другий склад третього слова. Запиши складене слово _____



За народним повір'ям саме цієї чарівної ночі розквітає раз на рік диво – квіткою папороть. Той, хто знайде цю квітку, зможе розуміти мову будь-якого створіння, зможе бачити заховані в землю скарби. А інші трави: материнка, звіробій, ромашка, подорожник – зібрані о цій порі мають особливу, надзвичайну силу. За народними легендами цілющі трави сіють русалки та мавки.

Розфарбуй мавку. Домалюй диво – квітку папороті якою ти її уявляєш.



День 42

Цілу ніч діти розважалися, плели вінки, стрибали через багаття, шукали диво-квітку. А вранці діти продовжили свою подорож потягом. Вони пригадали уроки українського читання. Вчителька Оксана Петрівна розказувала про видатних українських поетів. Склади слова і прочитай їх прізвища .

К,О,Е,Ш,Ч,Е,Н;

О,К,Ф,Н,А,Р;

Г,О,В,І,Л,Б;

У,А,К,Р,А,Ї,К,Н.

Запиши прізвища українських поетів _____

Хто з цих поетів написав твір «Лісова пісня»? В ньому головна героїня – казкова істота Мавка. Впиши ім'я в клітинки

--	--	--	--

--	--	--	--	--	--	--	--

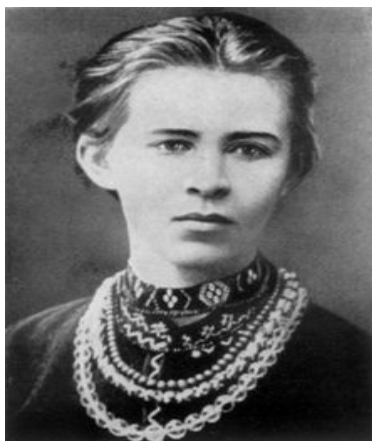

Справжнє ім'я найвідомішої української письменниці – Лариса Петрівна Косач. Всім вона відома під псевдонімом Леся Українка.

Писати вірші Леся Українка почала дуже рано. Перший свій вірш вона написала у 9 років. В своїх творах Леся Українка оспівувала красу природи, любов до рідного краю, свої переживання.

Прочитай уривок з віршу Лесі Українки. Останні рядки вірша спробуй відновити.

Як дитиною, бувало

Як дитиною, бувало,
Упаду, собі на лихо,
То хоч в серцебіль доходив,

(тихо, собі, я, вставала)

«Що, болить?» — мене питали
Але я не признавалась —
Я була малою горда, —

(не щоб, я, плакати, сміялась.)

День 43

Примчав потяг мандрівників до Ужгороду. Відправились діти на екскурсію до Закарпатського краєзнавчого музею.

Найціннішим експонатом музею безсумнівно є Ужгородський замок, який є найдревнішою і найціннішою історико-архітектурною будовою міста Ужгороду. Фортеця була зведена на Замковій горі над річкою Уж. На цьому місці археологи виявили сліди поселень, починаючи з неандертальців (100 тис. років тому) і аж до давньослов'янських поселень. Кажуть, цей замок - один з найдавніших в Україні, має вже більш як тисячу років. Тисячу – вдумайся в цю цифру.

Домалюй по клітинках другу половину замка. І ми відправимось на екскурсію його залами.

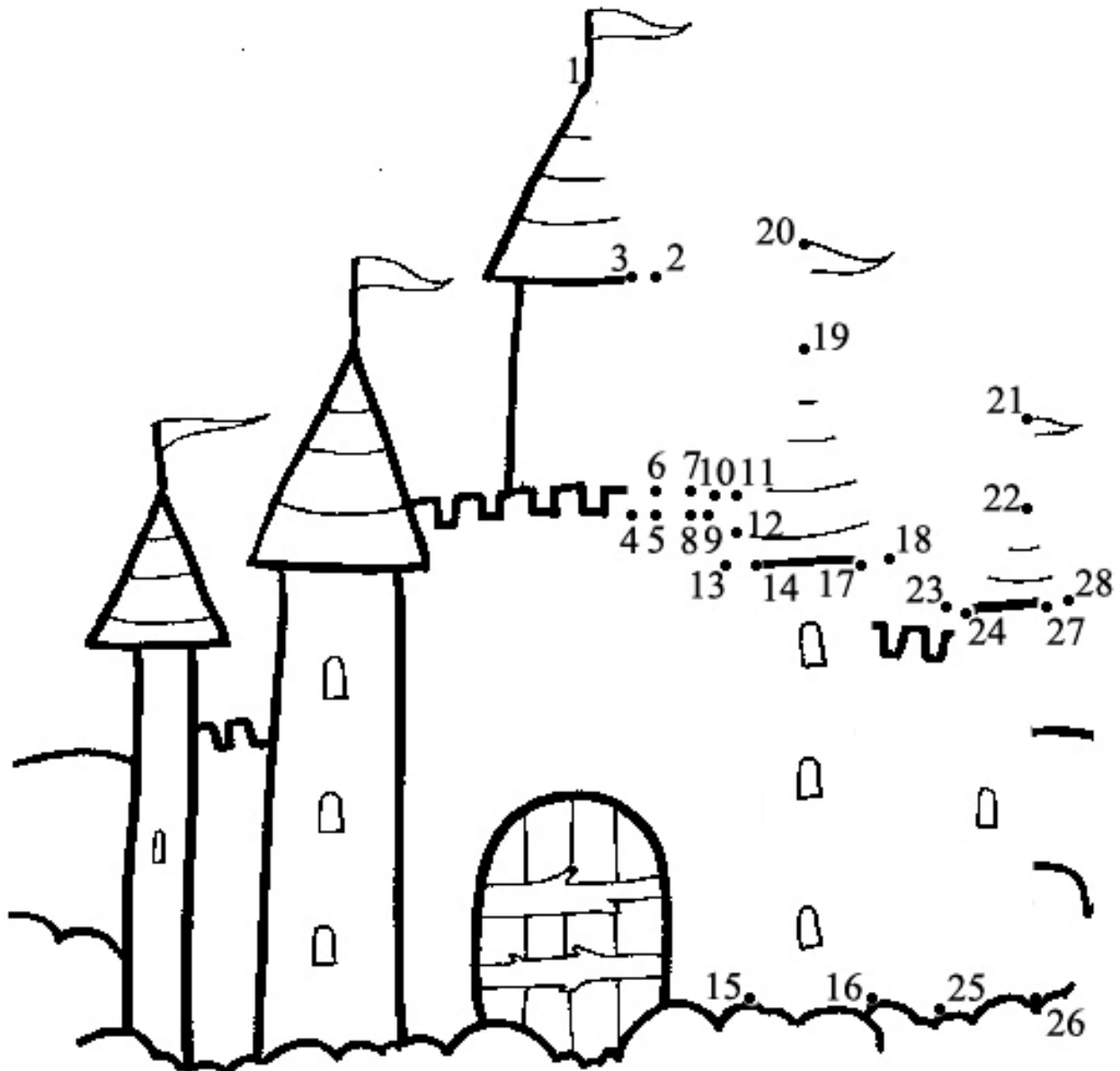

День 44

Петрик потрапив до відділу народного мистецтва та етнографії. Тут він познайомився з унікальними народними музичними інструментами. Впиши назви інструментів в порожні квадратики.



--	--	--	--	--	--

Гусла – один з найдавніших струнних щипкових інструментів східних слов'ян. Про його побутування в Київській Русі свідчить автор «Слова о полку Ігоревім». Його зображення зустрічається на фресках Софійського собору . Це інструмент скоморохів, оповідачів билин , поетів.



Кобза – один з найдавніших українських музичних інструментів. Корпус має овальну форму. Кобза , поруч із бандурою і лірою використовувалася сліпими мандрівними музикантами для виконання героїчного українського епосу – дум.

--	--	--	--	--



--	--	--	--	--

Численні літературні джерела донесли до нас відомості про побутування у військовій музиці українського козацтва дерев'яної конусоподібної труби , яка називалася сурмою , або козацькою трубою . На жаль , тогочасний інструмент не зберігся. Відомо лише , що то був військовий сигнальний інструмент .

У старовину трембіта була сигнальним інструментом . Роблять трембіту із серцевини сосни особливої породи , що називається смерекою (усі Карпати вкриті смерековими лісами). Цей традиційний для жителів українських Карпат інструмент використовується і досі.



--	--	--	--	--	--	--

День 45

Петрик задав Наталочці завдання знайти назви музичних інструментів, з якими познайомилися. Допоможи дівчинці, обведи у коло знайомі назви інструментів.

скрипка	сопілка	цимбали	бандура
саксофон	фортепіано	віолончель	гітара
литаври	кларнет	флейта	тромбон
	акордеон		
	барабан		

Випиши назви незнайомих музичних інструментів

Дізнайся про них в енциклопедії або знайди інформацію в Інтернеті.

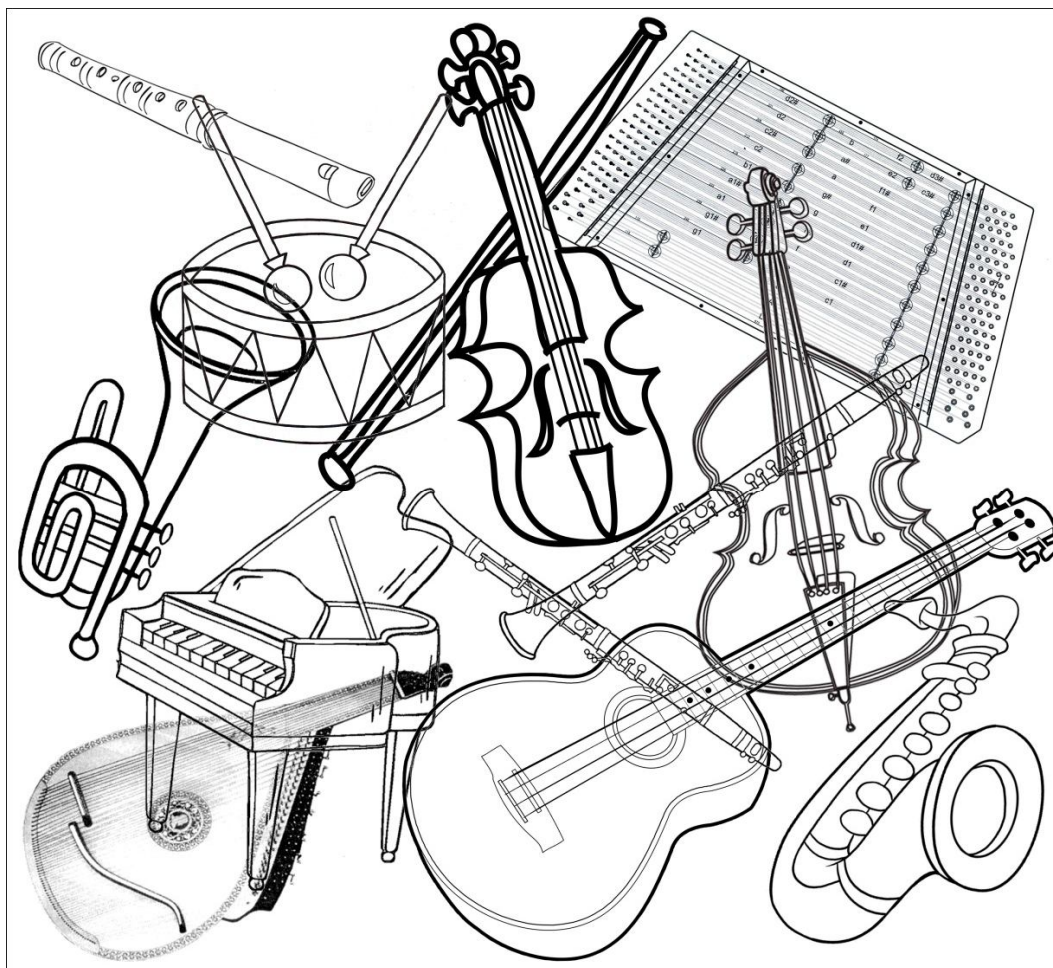

Порахуй, скільки музичних інструментів сховалося на малюнку.
Відповідь запиши у квадратику

День 46

Наталка зацікавилась відділом краєзнавчого музею, в якому дізналася багато цікавого про український одяг та тканини. Прочитай, це цікаво.

Протягом багатьох століть і тисячоліть людина займалася однією з найдавніших технологій – виробництвом тканини. Приблизно вісім тисяч років тому людина використовувала чотири найважливіших природних волокна.

Порахуй приклади та розшифруй назви цих тканин.

Б	Л	Ш	Ь	О	А	Н	В	К
24	60	38	94	56	72	43	61	30

24+36	=			36-12	=		
100-6	=			38+34	=		
28+28	=			90-29	=		
72-29	=			14+42	=		
				24+37	=		
				64-21	=		
				21+51	=		

24+37	=		
80-24	=		
12+49	=		
86-43	=		
66+6	=		

53-15	=		
43+13	=		
96-35	=		
15+15	=		

Дату походження зв'язану з виробництвом вовни археологи приписують до четвертого тисячоліття до нашої ери. Жителі Древньої Месопотамії пряли вовну і ткали примітивні тканини.

Археологи припускають, що виробництво бавовни відноситься до 1 тисячоліття до нашої ери. Бавовну стали робити в Індії, а з цієї країни, шляхом торгівлі, вона поширилась на Близький Схід, Центральну Азію і Китай.

Багато хто вважає батьківщиною шовку Китай, хоча, в одному древньому буддійському писанні за назвою "Маджхиманіка" говориться про те, що останки Будди були закутані в шовкову тканину. Виробництво шовку в Китаї почалося приблизно в третьому столітті до нашої ери. В Аляні були знайдені фрагменти шовкових тканин, у які були загорнуті бронзові вироби періоду Шан. За великий період часу китайці випередили більшість народів у виробництві шовку і продажу тканин.

Льон був першим волокном, що освоїла людина. Більш ніж п'ять тисяч років до рідва Христового наші предки вміли плести з волокон рослин тканини. Їх люди використовували для пошиву одягу. Археологічні розкопки проведені в Єгипті і Швейцарії доводять, що людство приблизно в 8-3 тисячоліттях до нашої ери вміли прясти і ткати з льону.

З'єднай назву тканини з історією її походження.

День 47

Розповіла Наталка Петрику про відомі тканини. Пригадай і ти, як вони називаються. Розстав літери за порядком, щоб вийшли назви тканин.

В	О	Б	А	В	А	Н

Л	Н	Ь	О

Ш	В	К	О

В	В	О	А	Н

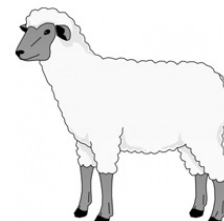

- Подумай, які представники живої природи допомогли людям виготовити тканини. Поеднай їх з назвою тканин.
- Об'єднай одяг у чотири групи. Пригадай, з якої він тканини.



День 48

Вирішила Наталочка Петрику вишити сорочку своїми руками. Вона пригадала український національний одяг з бабусиної скрині. А на одязі з музею дівчина побачили інші візерунки. Наталка зацікавилась, чому вони різні? Прочитай про це.

Вишиванка – поширений вид декоративно – прикладного мистецтва. Вишивають лляними, бавовняними, шовковими, вовняними нитками, а також бісером, перлами, коштовним камінням, лелітками. Цей вид мистецтва виник давно. Вишиванням в Україні займалися жінки. Дівчата збиралися довгими осінніми та зимовими вечорами і вишивали. Вони прикрашали жіночі і чоловічі сорочки, головні убори. В кожній частині України робили це по різному. Орнаменти поділялись на три групи.

Здогадайся до якої груп належать орнаменти. Поєднай їх.

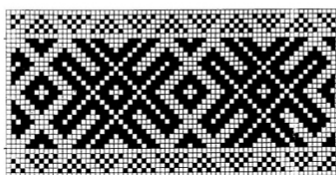
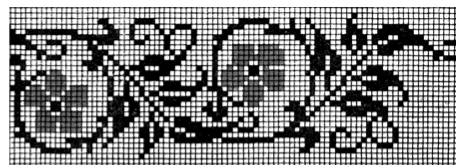

рослинний:
дуб, барвінок,
хміль, виноград

тваринний
риба, кінь,
півень, голуб,
зозуля

геометричний
кружальця,
трикутники,
ромби, хрести

Закінчи візерунок.

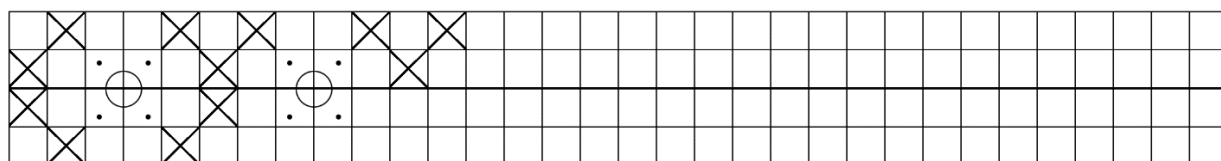

Наталка придумала свій візерунок. Спробуй і ти намалювати свій орнамент.

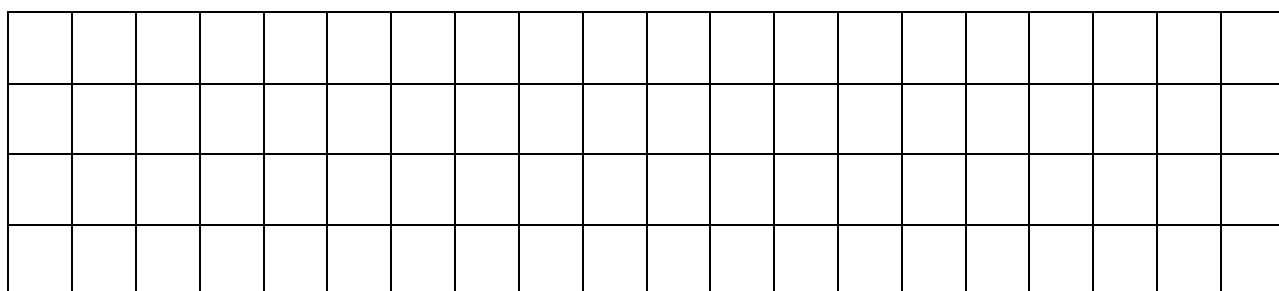

День 49

Майстриня з музею розповіла Наталці, що одяг відрізняється не лише орнаментом. В кожній частині України використовували у вишиванках свої кольори.

Познайомся з видами українського національного костюму різних регіонів України. Згадайся який костюм з якого куточка України.

Центральна Україна, Буковина, Гуцульщина, Полісся

Запиши.



Розфарбуй вишивки цих костюмів згідно з традиціями. Полісся – червоним, Центральна Україна – червоним та чорним, Гуцульщина – червоним, зеленим, жовтим (пшеничним), Буковина - срібним та золотим. Кожен колір мав своє символічне значення. Якщо цікаво яке, прочитай про це в енциклопедії.

День 51



Наталка вирішила піднятися високо вгору на підйомнику. Його кабінки рухаються по канату.

Ой! Наталка застрягла в одній з кабінок. Знайди потрібну кабінку, користуючись підказками.

У потрібної кабінки 2 двері.

У неї 6 вікон.

На ній немає темної смужки.

Вона не знаходиться поруч з кабіною з темною смужкою.

Наталка застрягла у кабінці номер:

А Петрик вирішив піднятися вгору разом з альпіністами. Але йому потрібна твоя допомога. Щоб добратися до верхівки гори треба йти тільки виступами з числами, які діляться на 4. Обведи їх.

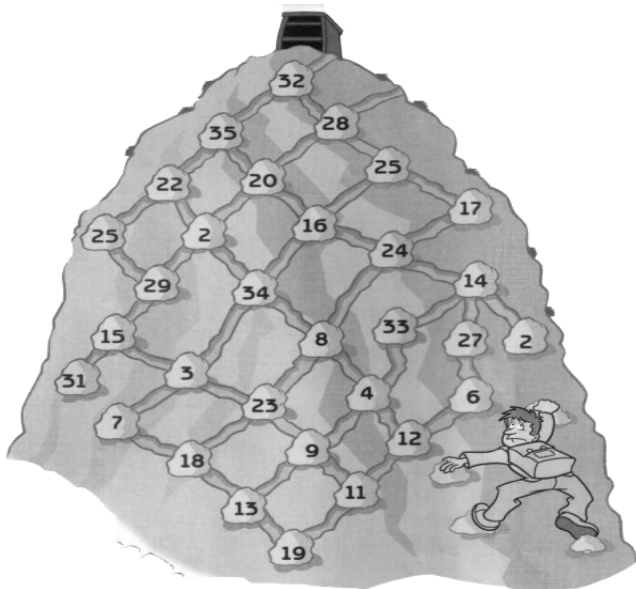

Діти досягли найвищої верхівки Карпатських гір. Її висота 2061м. Розшифруй її назву. Допиши всі двозначні числа з виступів, якими підіймався Петрик.

0	2	1*	*8	**	*6	3*
в	е	г	р	а	о	л

Розстав їх від найменшого до найбільшого. Прочитай назву найвищої гори в Україні.

День 52

Наталка з Петриком мандрують лісовими стежками Карпатських гір. Діти дуже хотіли зустріти справжніх мешканців гірського лісу. Допоможи їм. Знайти 10 різних тварин. Розфарбуй їх.



Запиши назви тварин, яких ти знайшов.

День 53

Лісова стежка привела наших мандрівників до швидкої гірської річки. Там вони зустріли рибалку. Закресли букву-порушника. Розшифруй назву риби, що водиться в гірських річках.

Фаааоааараааеааалаааь _____

Допоможи рибалці переправитися на протилежний берег. Міст витримує не більше 100кг. Щоб перебраться за один раз рибалці придется залишити одну річ – при умові, що він не розлучиться з собакою. Що це за річ? _____

Маса така: рибалка 75кг, собачка 20кг, вудка 3кг, парасолька 2кг, сітка з уловом 10 кг



Дякую за допомогу!

День 54

Побачив Петрик людей , які спускалися гірською річкою на човнах. Вони були у захисних касках та рятувальних жилетах.. Хто це такі?

Наталка пояснила Петрику, що є такий екстремальний вид спорту. Порахуй приклади та дізнайся його назву.

$$(25+20) : 5 = _ \text{ P}$$

$$3*5+40 = _ \text{ T}$$

$$(4+8) : 4 = _ \text{ И}$$

$$40:5+11 = _ \text{ A}$$

$$(14-5):5 = _ \text{ Н}$$

$$4*6+23 = _ \text{ Г}$$

$$16:2:4 = _ \text{ Ф}$$

9	20	2	75	3	45	47

Разом з Наталкою та Петриком готуйся спуститися цією стрімкою, порожистою гірською річкою донизу. Натягуй свій водонепроникний костюм, застібай рятувальний жилет, залідай на пліт. Стрілкою покажи свій шлях спуску. Після спуску склади та прочитай українські прислів'я.



Сила та розум – не зловиш.

Говори мало, слухай багато, краса людини.

Слово не горобець: вилетить – а думай ще більше

Каліграфічно запиши прислів'я. Як ти їх розумієш ?

1) _____

2) _____

3) _____

День 55

І ось наступна зупинка. Подорож Наталки та Петрика продовжується у місті, історичний центр якого занесений до списку Світової спадщини ЮНЕСКО. Протягом своєї історії це місто жодного разу не змінювало своєї назви.

Прочитай і ти здогадаєшся його назву.

Назва міста різними мовами звучить так: польською мовою – Lwów, англійською – Lviv, німецькою – Lemberg, їдиш – גרעבעל, латинською – Leopoldis. А ти, напевно, здогадався як звучить назва міста українською мовою – _____.

А ще його називають «Місто левів», «Королівське місто», «Перлина корони Європи», «Місто-музей», «столиця Галичини», «маленький Париж», «маленький Відень», «культурна столиця України».

Прочитай вірш Валерія Шульжика «Місто Львів»

Місто Львів
Подивитися
на левів
я прибув до міста Львова,
бо тих левів, річ відома,
не побачиш сидьма вдома,
Думав я, що тут усюди
леви ті
живуть,
як люди.
Водять авта,
на арені
виступають,
воду п'ють,
сновигають,
грають в теніс
або м'ясо продають...
Але тут, як скрізь у світі,
як деінде будь-коли,
у піску маленькі діти
калачі собі пекли.
Перехожі поспішали,
зклопотані хто чим.
Веселились, сумували,
як ставало сумно їм,
Я ходив по місту хвацько,
я оглянув цілий Львів.
Зустрічав людей багацько,
тільки левів не зустрів.

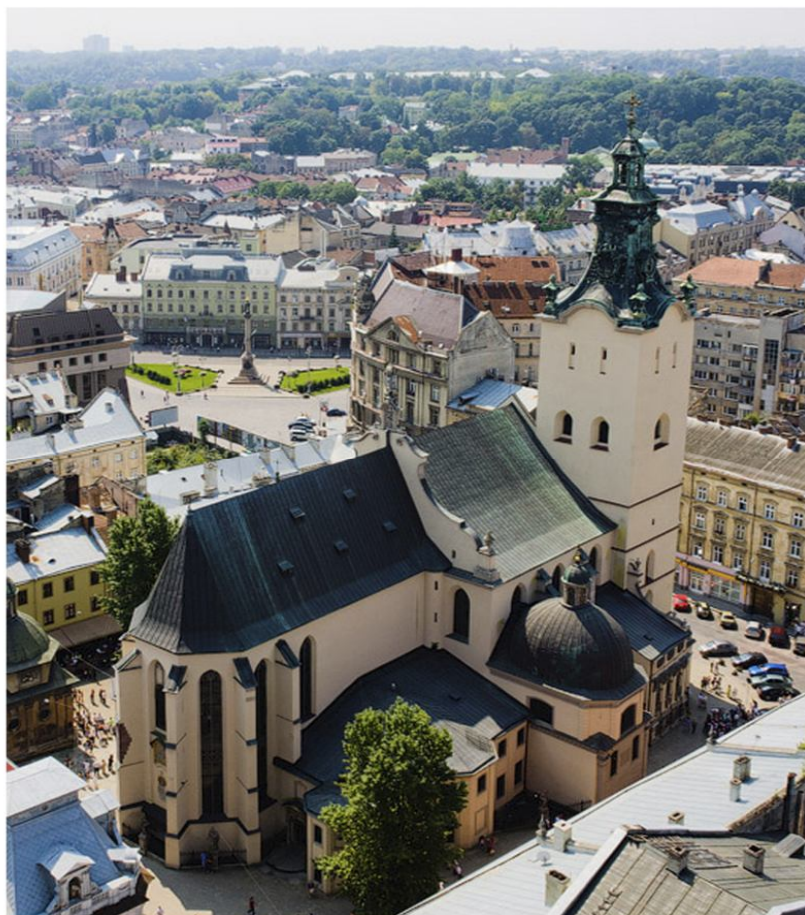

Як ти гадаєш, чому місто Львів назвали саме так? Місто заснував Данило Галицький ще в середині 13 століття. І назвав його на честь свого сина Лева.

День 56

Юним мандрівникам закортіло пройтись давніми вулицями Львова, роздивитись найвизначніші архітектурні пам'ятки міста.

Перед пішою екскурсією містом допоможи Наталці та Петрику повторити правила дорожнього руху.

Поєднай дорожні знаки з їх значенням.

Нерегульований залізничний переїзд

Пішохідний перехід

Увага! Діти!

Підземний перехід

Поворот дороги наліво

Автомобільна стоянка



Покажи на малюнку, де повинні бути розташовані ці знаки.

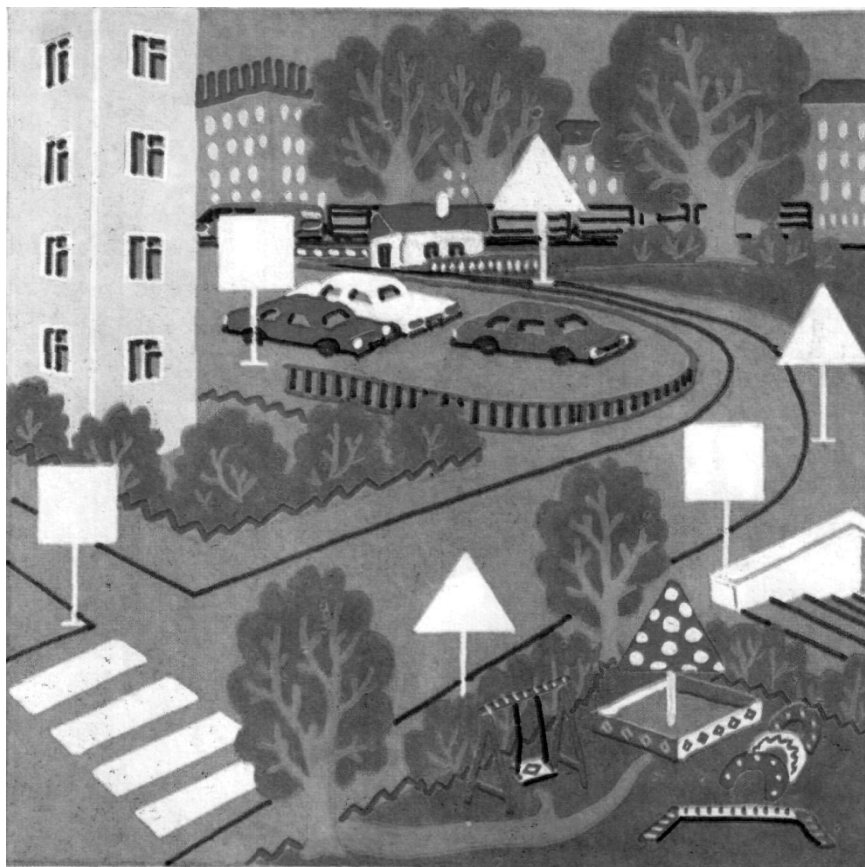

День 57

Подорожуй разом з дітьми історичним центром Львова. Пронумеруй у якій послідовності мандрівники відвідали визначні місця. Рушай за кодом.

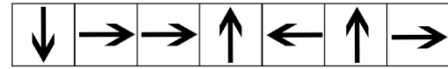

малюнок
Наталки та Петрика

Палац Потоцьких

Площа Ринок

①
музей мистецтва
давньої української
книги

Національний театр
опери та балету

Палац Потоцьких

Львівський національний
університет
ім. Івана Франка

Музей зброї
«Арсенал»

Футбольний стадіон
«Арена Львів»

Доповнити назви малюнками цих місць

Яке з визначних місць Львова тебе зацікавило найбільше. Дізнайся про нього в енциклопедії.

День 58

Наталочка зацікавилась чому на гербі міста намальовано саме звіра. Прочитай одну з легенд про походження назви та гербу Львова.

Один князь поїхав на лови. Він полював цілий день, а ввечері став на спочинок разом зі своїм почтом біля підніжжя високої гори. Аж підходить до вогнища старець і каже:

– Недобре місце ти вибрав, князю. Ця гора називається горою Лева. У ній є печера, а в тій печері живе величезний лев-людоджер. Щоночі він виходить з печери і йде на пошуки поживи. Багато людей загинуло, і зрештою люди пішли з цих місць. А цієї ночі леву не доведеться далеко ходити на лови, якщо ти не втечеш звідси. Рятуй своє життя, князю.

– Мисливець не тікає від дичини, а полює на неї, – спокійно відказав князь.

– Якщо визволиш цей край від людоджера, люди повік-віки будуть вдячні тобі, – вклонившись, відповів старець і пішов.

Коли настала ніч, князь не ліг спати. З мечем у руках він чатував біля печери. І от наче грім гримнув вдалині – це заревів лев, що прокинувся голодний та лютий.

Коли голова чудовиська показалася у отворі печери, князь змахнув мечем і щосили опустив його на могутню шию звіра. Від лев'ячого реву здригнулися гори, і мертвий звір гримнувся на землю.

На честь своєї перемоги князь взяв собі ім'я Лев, а зображення звіра помістив на своєму гербі. На сусідній горі, ще вищій від гори Лева, князь Лев збудував замок.



Невдовзі біля підніжжя цієї гори почали селитися люди, сподіваючись на захист могутнього князя Лева від ворогів. Тож місто, що незабаром тут постало, почали називати Львовом.

Чи сподобалась тобі легенда? Дай відповіді на запитання.



Від кого треба було визволити край у гори Лева? _____

Яке ім'я взяв собі князь на честь перемоги? _____

Розфарбуй малий герб Львова. Фон зроби блакитним, а малюнок – жовтим.

День 59

Після тривалої пішої прогулянки завітали Наталка з Петриком до кав'ярні, щоб посмакувати традиційної львівської кави з молоком. Діти дуже зголодніли. Прочитай що вони собі замовили.



We like bread  and jam 



We like cheese  and ham 

We like milk  and cakes 

We like plums  and grapes 

Sweet pears  and apples 

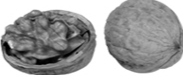
Sour juice  and candies 

Tasty nuts  and honey 

It is not funny!

Випиши які фрукти замовили собі діти.

День 60

Сьогодні у Петрика справжнє свято – день народження. Наталка приготувала для свого друга фруктовий салат «Літня фантазія». Пригости і ти салатом своїх друзів. Випиши які фрукти тобі знадобляться.



Фрукти промий, видали кісточки. Яблука, груші, сливи наріж дрібними кубиками, виноградини поріж навпіл, заправ цукром, лимонним соком, поклади у вазу, залий збитими вершками і посип рубаними горіхами. Смачного!

Який день народження без торта. Порахуй приклади. Розфарбуй торт за підказками.

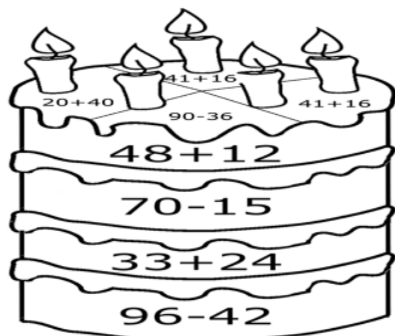

жовтогарячий - 60
жовтий - 57
малиновий - 54
коричневий - 55

Виготуй листівку – поздоровлення з днем народження.

Необхідні матеріали: 1. Аркуш кольорового картону формату А4

2. Для оформлення подарунка: декоративні наклейки, власноруч вирізані дрібні фігурки; бант або оформлювальна стрічка

3. Для внутрішнього оформлення: аплікація або власноручний малюнок, або красиво написане привітання.



Пофантазуй, і у тебе вийде ще краща вітальна листівка.

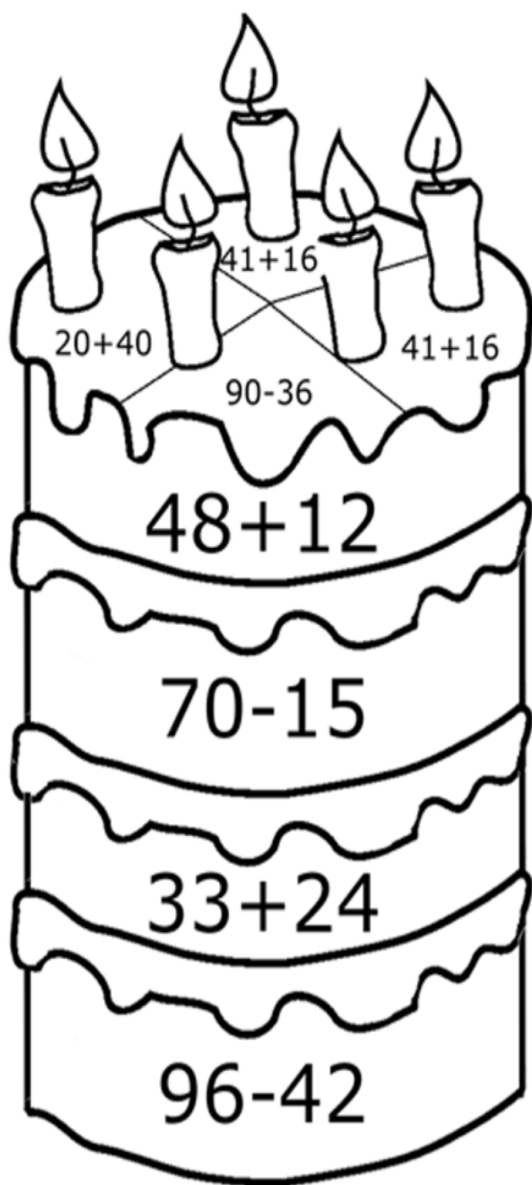

жовтогарячий - 60
жовтий - 57
малиновий - 54
коричневий - 55

Підпиши листівку.

День 61

Шкода було дітям залишати ошатний Львів. Але час кликав у дорогу.

Наталка замислилась: «Яким же транспортом нам продовжити подорож?»

Знайди у клітинках назви 7 видів транспорту (шукай по вертикалі (знизу вгору та навпаки), по горизонталі і діагоналі.) Розфарбуй знайдені слова різними кольорами.

М	О	Й	Х	Ф	И	І	Ж	Ф	Д
Г	Е	Л	І	К	О	П	Т	Е	Р
Ь	И	А	Ф	В	П	О	Т	Я	Г
Л	П	Д	В	О	Й	М	Х	Л	С
Е	Л	М	Ж	Т	Д	К	Л	І	В
Б	Ч	А	Р	П	О	В	Ж	Т	Л
А	К	Ш	Х	Е	Д	Б	С	А	Х
Р	В	И	Ч	Х	Т	К	У	К	Т
О	С	Н	И	Й	Л	А	Ф	С	І
К	Т	А	В	Р	І	М	К	П	К

Петрик вибрав для них транспорт. І загадав Наталці загадку про нього:

В синім небі путь моя,

Швидше всіх літаю я,

Маю крила, хоч не птах,

Люди звать мене _____.

Розглянь малюнки. Познач літак, яким друзі можуть вирушити в дорогу.

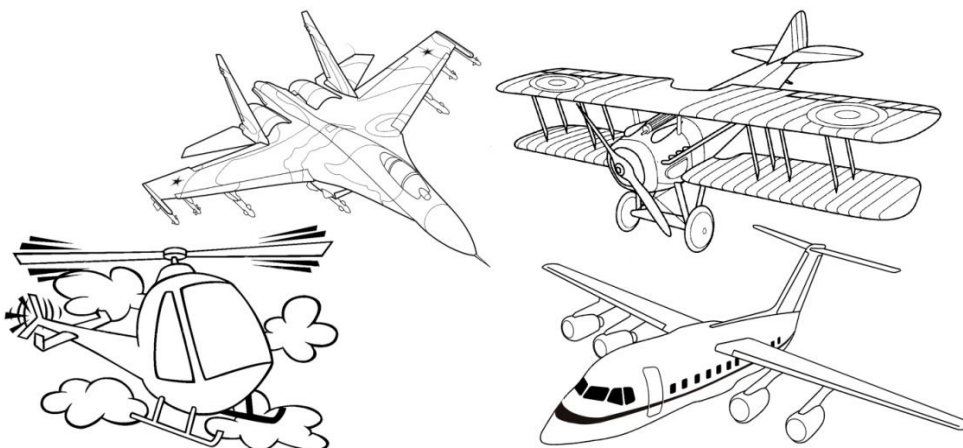

День 62

Петрик мав уперше в житті подорожувати літаком. І все уявляв, як це відбувається. Хлопчик хотів зробити паперовий літачок, але в нього нічого не вийшло.

Допоможи Петрикові. Зроби за малюнками літачок і запусти його в повітря.

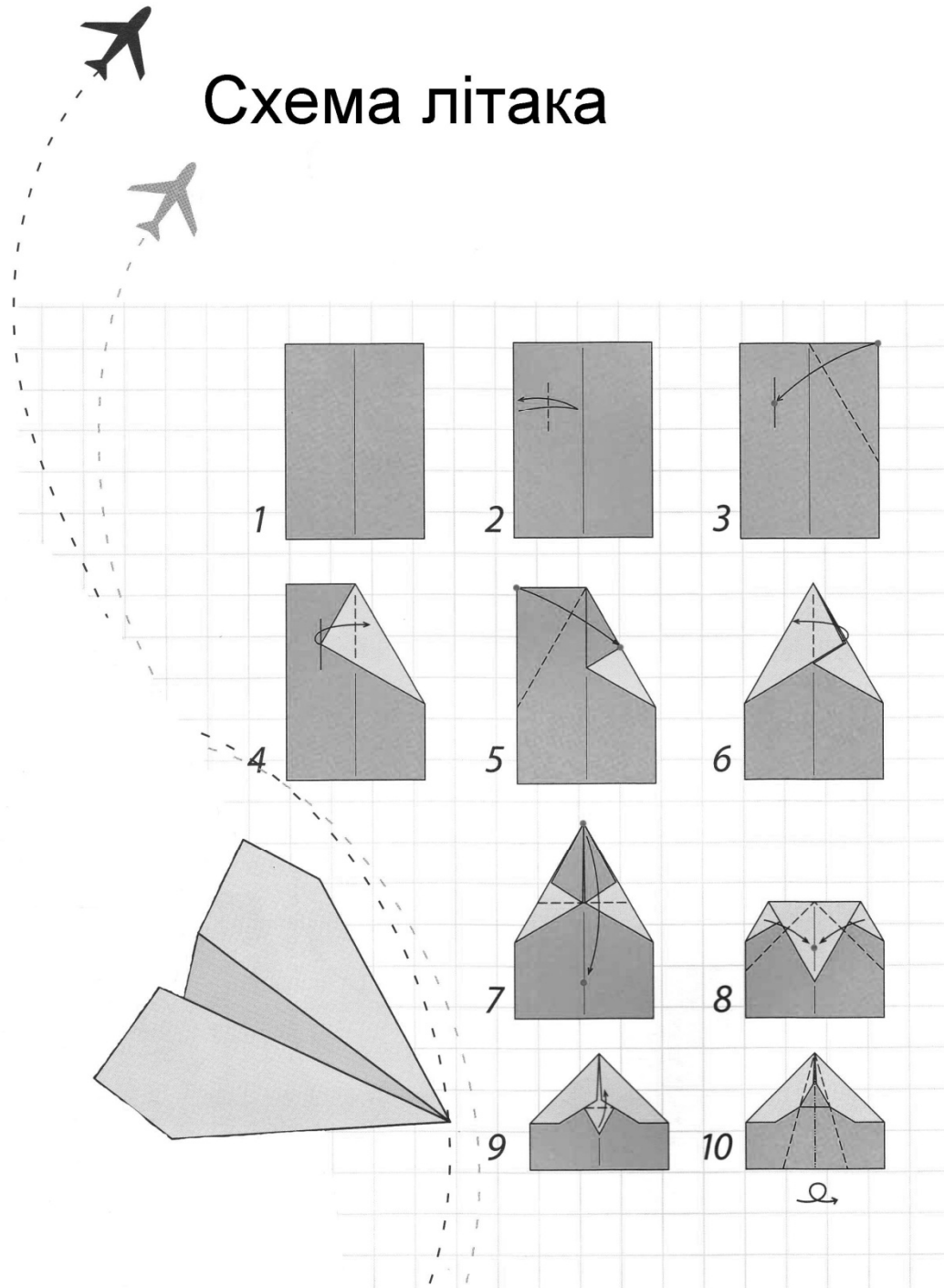

День 63

Нарешті діти застєбнули ремені безпеки, шасі літака відірвалося від злітної смуги і розпочалася довгоочікувана повітряна подорож. Хмари розійшлися, і діти здивовано вигукнули: «Що це за блакитне павутиння на землі?» А ти здогадався про яке «павутиння» йдеться? Подивись на карту України.

Випиши назви річок – «павутинок».

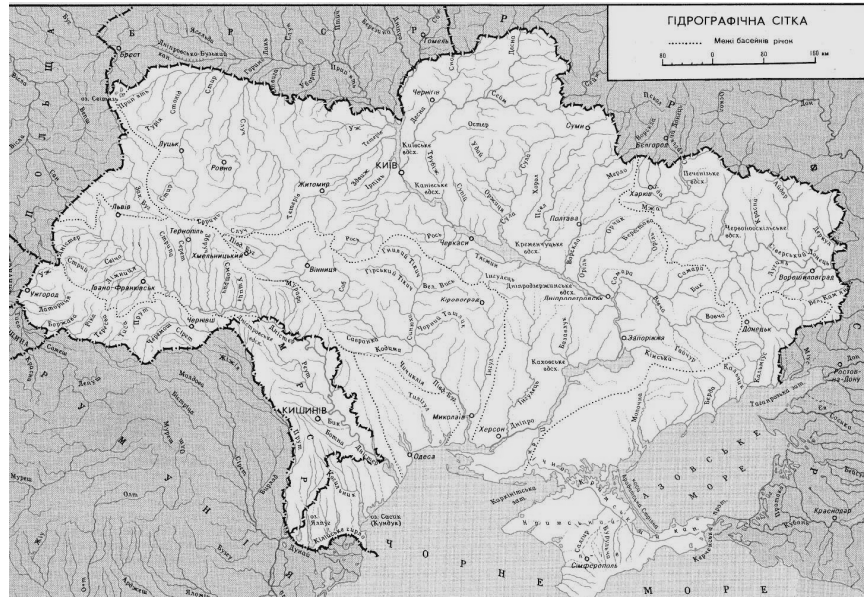

В енциклопедії Наталка прочитала про річки України. На території нашої країни багато річок. Вони течуть переважно з півночі на південь — до Чорного й Азовського морів. Деякі з них занесені до «Книги рекордів України. Природа навколо нас». Розшифруй їх назви.

<p>Найдовша - <table style="display: inline-table; border-collapse: collapse;"><tr><td style="padding: 0 5px;">6</td><td style="padding: 0 5px;">4</td><td style="padding: 0 5px;">3</td><td style="padding: 0 5px;">5</td><td style="padding: 0 5px;">2</td><td style="padding: 0 5px;">1</td></tr><tr><td style="padding: 0 5px;">о</td><td style="padding: 0 5px;">п</td><td style="padding: 0 5px;">і</td><td style="padding: 0 5px;">р</td><td style="padding: 0 5px;">н</td><td style="padding: 0 5px;">Д</td></tr><tr><td style="width: 20px; height: 20px;"></td><td style="width: 20px; height: 20px;"></td><td style="width: 20px; height: 20px;"></td><td style="width: 20px; height: 20px;"></td><td style="width: 20px; height: 20px;"></td><td style="width: 20px; height: 20px;"></td></tr></table></p>	6	4	3	5	2	1	о	п	і	р	н	Д							<p>Найглибша - <table style="display: inline-table; border-collapse: collapse;"><tr><td style="padding: 0 5px;">3</td><td style="padding: 0 5px;">5</td><td style="padding: 0 5px;">2</td><td style="padding: 0 5px;">7</td><td style="padding: 0 5px;">4</td><td style="padding: 0 5px;">1</td><td style="padding: 0 5px;">6</td></tr><tr><td style="padding: 0 5px;">і</td><td style="padding: 0 5px;">т</td><td style="padding: 0 5px;">н</td><td style="padding: 0 5px;">р</td><td style="padding: 0 5px;">с</td><td style="padding: 0 5px;">Д</td><td style="padding: 0 5px;">е</td></tr><tr><td style="width: 20px; height: 20px;"></td><td style="width: 20px; height: 20px;"></td><td style="width: 20px; height: 20px;"></td><td style="width: 20px; height: 20px;"></td><td style="width: 20px; height: 20px;"></td><td style="width: 20px; height: 20px;"></td><td style="width: 20px; height: 20px;"></td></tr></table></p>	3	5	2	7	4	1	6	і	т	н	р	с	Д	е													
6	4	3	5	2	1																																									
о	п	і	р	н	Д																																									
3	5	2	7	4	1	6																																								
і	т	н	р	с	Д	е																																								
<p>Найбагатоводніша - <table style="display: inline-table; border-collapse: collapse;"><tr><td style="padding: 0 5px;">5</td><td style="padding: 0 5px;">1</td><td style="padding: 0 5px;">4</td><td style="padding: 0 5px;">2</td><td style="padding: 0 5px;">3</td></tr><tr><td style="padding: 0 5px;">й</td><td style="padding: 0 5px;">Д</td><td style="padding: 0 5px;">а</td><td style="padding: 0 5px;">у</td><td style="padding: 0 5px;">н</td></tr><tr><td style="width: 20px; height: 20px;"></td><td style="width: 20px; height: 20px;"></td><td style="width: 20px; height: 20px;"></td><td style="width: 20px; height: 20px;"></td><td style="width: 20px; height: 20px;"></td></tr></table></p>	5	1	4	2	3	й	Д	а	у	н						<p>Найкоротша назва - <table style="display: inline-table; border-collapse: collapse;"><tr><td style="padding: 0 5px;">2</td><td style="padding: 0 5px;">1</td><td style="padding: 0 5px;">4</td><td style="padding: 0 5px;">3</td></tr><tr><td style="padding: 0 5px;">ж</td><td style="padding: 0 5px;">У</td><td style="padding: 0 5px;">г</td><td style="padding: 0 5px;">У</td></tr><tr><td style="width: 20px; height: 20px;"></td><td style="width: 20px; height: 20px;"></td><td style="width: 20px; height: 20px;"></td><td style="width: 20px; height: 20px;"></td></tr></table></p>	2	1	4	3	ж	У	г	У																						
5	1	4	2	3																																										
й	Д	а	у	н																																										
2	1	4	3																																											
ж	У	г	У																																											
<p>Найдивніша - <table style="display: inline-table; border-collapse: collapse;"><tr><td style="padding: 0 5px;">4</td><td style="padding: 0 5px;">2</td><td style="padding: 0 5px;">1</td><td style="padding: 0 5px;">3</td><td style="padding: 0 5px;">5</td><td style="padding: 0 5px;">11</td><td style="padding: 0 5px;">7</td><td style="padding: 0 5px;">14</td><td style="padding: 0 5px;">8</td><td style="padding: 0 5px;">6</td><td style="padding: 0 5px;">10</td><td style="padding: 0 5px;">12</td><td style="padding: 0 5px;">9</td><td style="padding: 0 5px;">13</td></tr><tr><td style="padding: 0 5px;">р</td><td style="padding: 0 5px;">о</td><td style="padding: 0 5px;">М</td><td style="padding: 0 5px;">к</td><td style="padding: 0 5px;">а</td><td style="padding: 0 5px;">в</td><td style="padding: 0 5px;">о</td><td style="padding: 0 5px;">а</td><td style="padding: 0 5px;">л</td><td style="padding: 0 5px;">В</td><td style="padding: 0 5px;">о</td><td style="padding: 0 5px;">а</td><td style="padding: 0 5px;">н</td><td style="padding: 0 5px;">х</td></tr><tr><td style="width: 20px; height: 20px;"></td><td style="width: 20px; height: 20px;"></td><td style="width: 20px; height: 20px;"></td><td style="width: 20px; height: 20px;"></td><td style="width: 20px; height: 20px;"></td><td style="width: 20px; height: 20px;"></td><td style="width: 20px; height: 20px;"></td><td style="width: 20px; height: 20px;"></td><td style="width: 20px; height: 20px;"></td><td style="width: 20px; height: 20px;"></td><td style="width: 20px; height: 20px;"></td><td style="width: 20px; height: 20px;"></td><td style="width: 20px; height: 20px;"></td><td style="width: 20px; height: 20px;"></td></tr></table></p>	4	2	1	3	5	11	7	14	8	6	10	12	9	13	р	о	М	к	а	в	о	а	л	В	о	а	н	х																		
4	2	1	3	5	11	7	14	8	6	10	12	9	13																																	
р	о	М	к	а	в	о	а	л	В	о	а	н	х																																	
<p>Найдовша назва - <table style="display: inline-table; border-collapse: collapse;"><tr><td style="padding: 0 5px;">7</td><td style="padding: 0 5px;">12</td><td style="padding: 0 5px;">2</td><td style="padding: 0 5px;">10</td><td style="padding: 0 5px;">15</td><td style="padding: 0 5px;">11</td><td style="padding: 0 5px;">1</td><td style="padding: 0 5px;">6</td><td style="padding: 0 5px;">14</td><td style="padding: 0 5px;">4</td><td style="padding: 0 5px;">9</td><td style="padding: 0 5px;">8</td><td style="padding: 0 5px;">3</td><td style="padding: 0 5px;">13</td><td style="padding: 0 5px;">5</td></tr><tr><td style="padding: 0 5px;">р</td><td style="padding: 0 5px;">ь</td><td style="padding: 0 5px;">а</td><td style="padding: 0 5px;">н</td><td style="padding: 0 5px;">й</td><td style="padding: 0 5px;">с</td><td style="padding: 0 5px;">К</td><td style="padding: 0 5px;">е</td><td style="padding: 0 5px;">и</td><td style="padding: 0 5px;">а</td><td style="padding: 0 5px;">я</td><td style="padding: 0 5px;">д</td><td style="padding: 0 5px;">л</td><td style="padding: 0 5px;">к</td><td style="padding: 0 5px;">б</td></tr><tr><td style="width: 20px; height: 20px;"></td><td style="width: 20px; height: 20px;"></td><td style="width: 20px; height: 20px;"></td><td style="width: 20px; height: 20px;"></td><td style="width: 20px; height: 20px;"></td><td style="width: 20px; height: 20px;"></td><td style="width: 20px; height: 20px;"></td><td style="width: 20px; height: 20px;"></td><td style="width: 20px; height: 20px;"></td><td style="width: 20px; height: 20px;"></td><td style="width: 20px; height: 20px;"></td><td style="width: 20px; height: 20px;"></td><td style="width: 20px; height: 20px;"></td><td style="width: 20px; height: 20px;"></td><td style="width: 20px; height: 20px;"></td></tr></table></p>	7	12	2	10	15	11	1	6	14	4	9	8	3	13	5	р	ь	а	н	й	с	К	е	и	а	я	д	л	к	б																
7	12	2	10	15	11	1	6	14	4	9	8	3	13	5																																
р	ь	а	н	й	с	К	е	и	а	я	д	л	к	б																																
<p>Найкоротша - <table style="display: inline-table; border-collapse: collapse;"><tr><td style="padding: 0 5px;">1</td><td style="padding: 0 5px;">4</td><td style="padding: 0 5px;">2</td><td style="padding: 0 5px;">3</td></tr><tr><td style="padding: 0 5px;">О</td><td style="padding: 0 5px;">з</td><td style="padding: 0 5px;">т</td><td style="padding: 0 5px;">у</td></tr><tr><td style="width: 20px; height: 20px;"></td><td style="width: 20px; height: 20px;"></td><td style="width: 20px; height: 20px;"></td><td style="width: 20px; height: 20px;"></td></tr></table></p>	1	4	2	3	О	з	т	у					<p>Найкоротша - <table style="display: inline-table; border-collapse: collapse;"><tr><td style="padding: 0 5px;">3</td><td style="padding: 0 5px;">6</td><td style="padding: 0 5px;">8</td><td style="padding: 0 5px;">2</td><td style="padding: 0 5px;">5</td><td style="padding: 0 5px;">7</td><td style="padding: 0 5px;">1</td><td style="padding: 0 5px;">4</td></tr><tr><td style="padding: 0 5px;">е</td><td style="padding: 0 5px;">н</td><td style="padding: 0 5px;">к</td><td style="padding: 0 5px;">м</td><td style="padding: 0 5px;">ь</td><td style="padding: 0 5px;">и</td><td style="padding: 0 5px;">О</td><td style="padding: 0 5px;">л</td></tr><tr><td style="width: 20px; height: 20px;"></td><td style="width: 20px; height: 20px;"></td><td style="width: 20px; height: 20px;"></td><td style="width: 20px; height: 20px;"></td><td style="width: 20px; height: 20px;"></td><td style="width: 20px; height: 20px;"></td><td style="width: 20px; height: 20px;"></td><td style="width: 20px; height: 20px;"></td></tr></table></p>	3	6	8	2	5	7	1	4	е	н	к	м	ь	и	О	л																	
1	4	2	3																																											
О	з	т	у																																											
3	6	8	2	5	7	1	4																																							
е	н	к	м	ь	и	О	л																																							

День 64

Петрика бентежило одне питання. «Чому прісна річкова вода, стікаючи в море, стає там солоною?»

– Пошукай відповідь у книжечках або спитай в учителя, – порадила йому Наталка. — Краще пригадай, як ми рибалили на морі з дідусем Макаром і Павлусем.

– От цікаво було! А які риби водяться в прісноводних водоймах, знаєш?

Відгадай загадки. Впиши відповіді у клітинки кросворда.

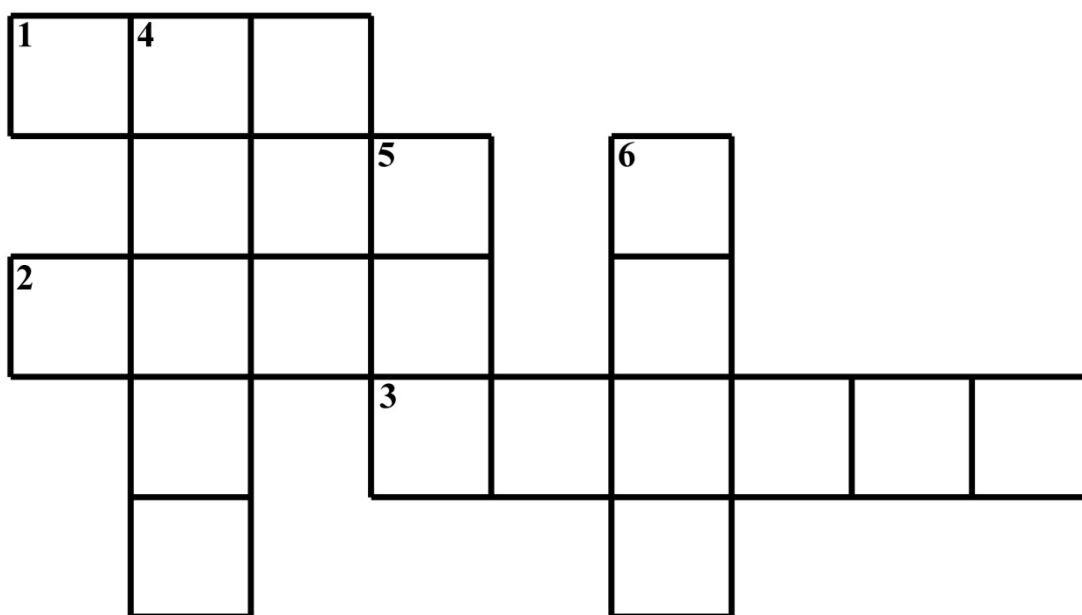

По горизонталі:

1. Ляже й спить на глибині
З шаром мулу на спині,
Тільки вуса повертає,
Що навколо – все він знає!
2. У ставку найбільша злюка -
Це зубаста хижа ...
3. У мулі він ховається,
в сметані смажитья.

По вертикалі:

4. Вудки лиш позакидали, щось одразу упіймали.
Рибонька нівроку, ну а зветься ...
5. Він не ходить, а задкує,
рибка з нього, знай, кепкує.
Має клешні той дивак, здогадалися? Це ...
6. Стась закинув вудку в річку,
піймав рибку невеличку.
Та пустив її з руки, бо кусались плавники.

Хто випадково опинився серед риб? _____

День 65

Задля розваги Петрик і Наталка вигадували жартівливі задачки про риболовлю. Розв'яжи їх разом з друзями.

Батько й син піймали вночі 40 рибин. Вранці з'ясувалося, що 8 рибин – це не риба, а жабенятка, а 3 рибини – насправді раки. Скільки справжніх рибин упіймали рибалки?

Троє рибалок розповіли, що піймали величезну рибину. Її довжину вони показували втрьох, розставивши руки в боки. Довжина руки кожного з рибалок 1 м, відстань між плечима теж 1 м. Якої довжини була риба?

На річці один рибалка піймав 3 щуки, другий – 16 карасів, а третій – 40 окунів. Чий улов найважчий, якщо 1 щука важить стільки ж, скільки 5 карасів або 13 окунів?

День 66

Наталка нагадала Петрику, що в прісноводних водоймах живуть не лише риби. Там можна зустріти багато цікавих тварин. Знайомся з річковим моллюском.

Розгадай чайнворд. Відповідай на питання, записуючи відповіді на мушлі равлика.

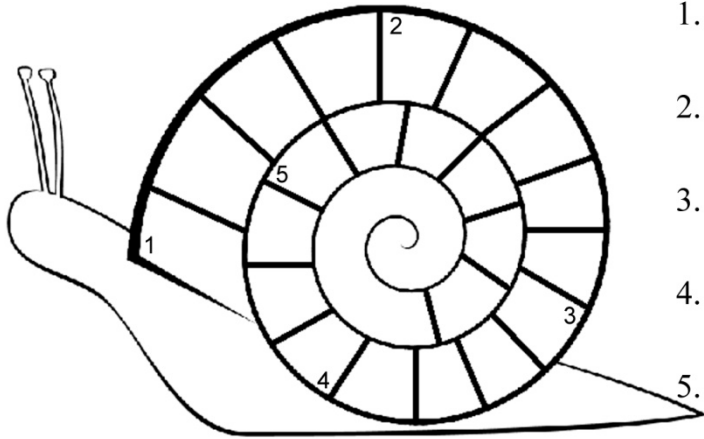

1. Людина, яка служить у флоті.
І матрос, і капітан, і адмірал...
2. Прилад для визначення сторін світу.
Неодмінний помічник судоводіїв.
3. Кам'яна брила або гора зі стрімкими схилами.
4. Важкий металевий пристрій для утримання судна на місці.
5. Їсть, гуляє, їсть в хатині, навіть носить її не спині.

Петрик пригадав ще одного мешканця річок. Відгадай загадку і дізнаєшся його назву. Намалюй відгадку.

Що то воно: у воді водиться,
З хвостом родиться,
А як виростає, хвіст відпадає.
Вона в зеленому жакеті
Репетує в очереті.
Хоч і плавати мастак,
а не риба і не рак.

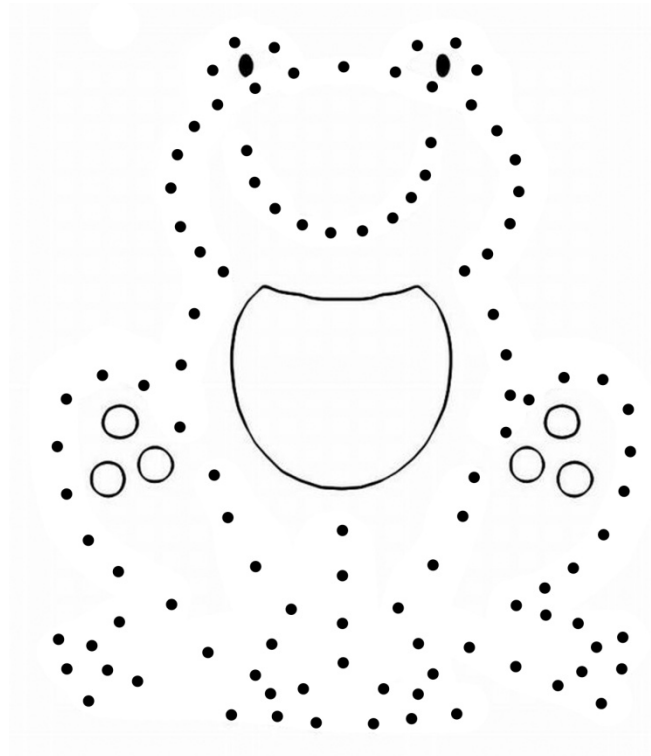

День 67

Бортпровідниця попередила, що літак знижується, бо скоро посадка. Пройшов невеличкий дощик, і діти замилювались з ілюмінатору на яскраву веселку. «Як цікаво спостерігати за погодою, – зауважив Петрик. – Тільки-но йшов дощ, а тепер сонце й веселка!» Розглянь малюнки. Пригадай, яка ще буває погода.

Познач, якої погоди не буває влітку. Розфарбуй малюнок із зображенням твоєї улюбленої літньої погоди.



День 68

Літак приземлився, а Наталка з Петриком продовжували свою суперечку.

– Не люблю я дощу! – заявив хлопчик. – От якби він вилився весь за один день, а потім цілий рік було сонячно...

Наталка пригадала бабусині слова: «Весняні та літні дощики – то Божа ласка до землі». Подумай, яка користь від дощу. Допиши віршик, вибираючи в дужках потрібні слова.

Дощ грибний у нас _____ (гостив, ростив, хворів)

Срібне люстерко він _____ (залишив, загубив, упустив)

Дзеркальце срібне самотньо _____ (біжить, лежить, світить)

Вітер повіє — воно _____ (засвітить, заблищить, задрижить)

– А літній дощ буває не лише грибний – дрібний і теплий, а й грозовий... І навіть злива, – не здався Петрик. Прочитай акровірш. Знайди яке слово сховалось. Намалюй картинку до вірша.

Грізну хмару – громовицю

Розірвала блискавиця,

І в ту ж мить – гучний удар!

Мов гора упала з хмар.

В. Довжик

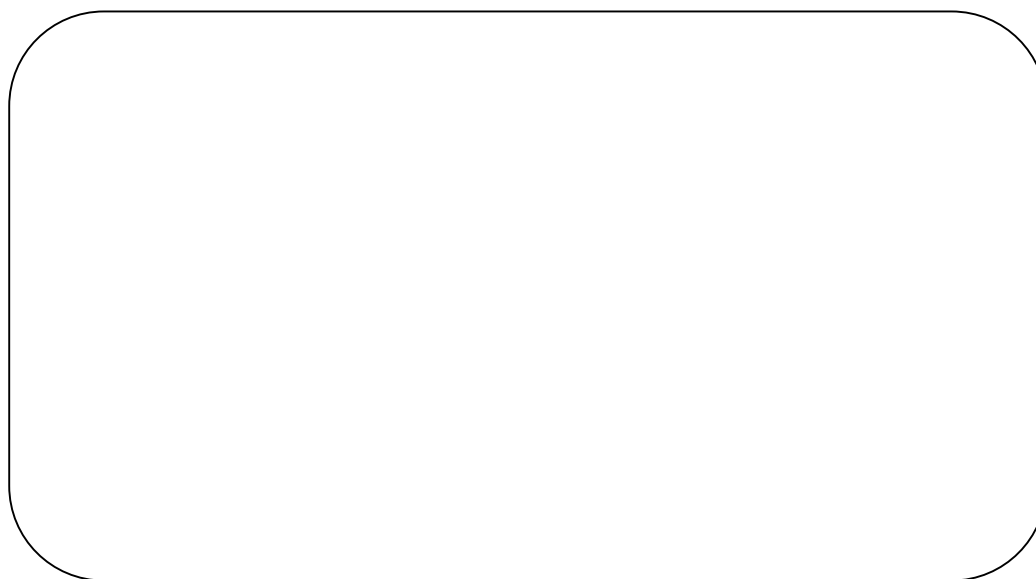

День 69

Діти прибули у аеропорт старовинного міста на півночі нашої країни. на березі річки Десни. Воно славиться численними пам'ятками давньої історії.

Підкажи Наталці й Петрику назву цього міста. Прочитай імена князів, які правили цими землями в давнину. Випиши з кожного імені виділену букву.

князь **Ч**ОРНИЙ князь **О**ЛЕГ князь **Р**ОСТИСЛАВ
князь **Р**ОМАН князь **І**ГОР
князь **Г**ЛІБ князь **І**ЗЯСЛАВ князь **В**ОЛОДИМИР

--	--	--	--	--	--	--	--

З путівника для туристів діти дізналися багато цікавого про Чернігів. Походження назви міста пояснюється по-різному. За легендою, вона пов'язана з іменем князя Чорного, хороброго захисника міста. Або княгині Чорної, яка не скорилася ворогові... А от деякі вчені вважають, що Чернігів завдячує своєю назвою густим, темним, тобто, «чорним» лісам... Колись вони з усіх боків оточували місто.

А що ти знаєш про походження назви твого міста чи села? Зобрази це на малюнку.

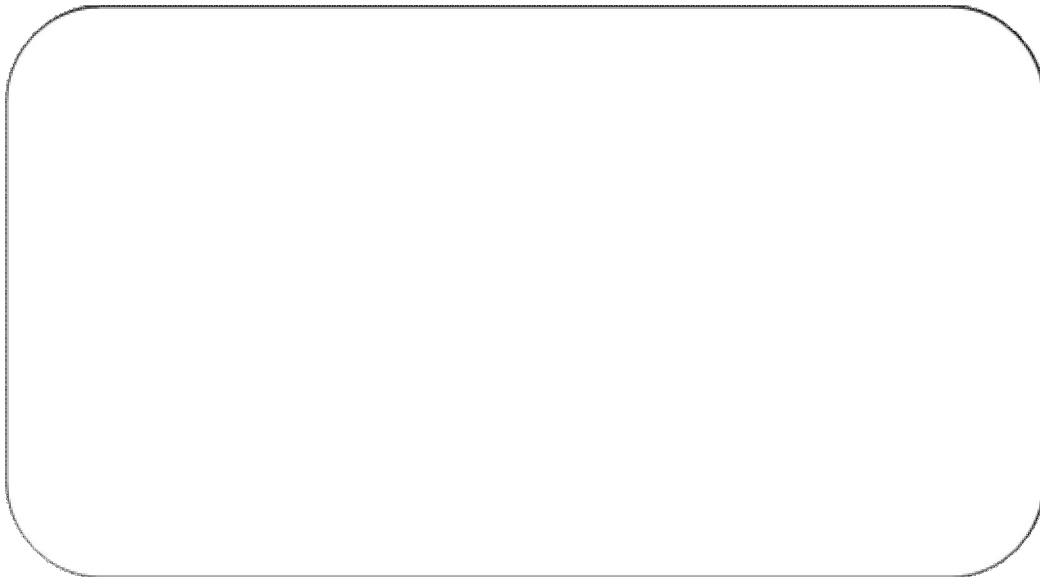

День 70

Разом з густою туристів Петрик і Наталка відвідали визначні місця Чернігова. Виявляється, у центрі міста колись був замок з княжим двором. Допоможи дітям уявити його. Послідовно поєднай крапки з цифрами.

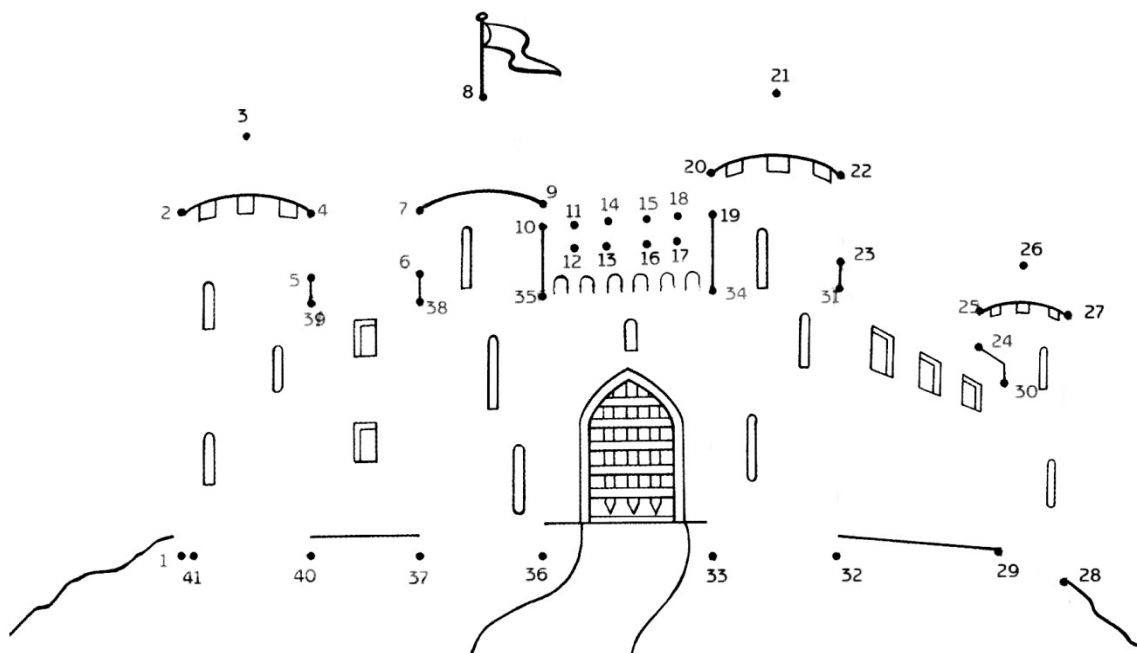

Вежі замку прикрашали лицарські щити. Розглянь малюнки. Знайди закономірність у зображенні щитів. Домалюй шостий щит. Пофантазуй і розфарбуй щити.

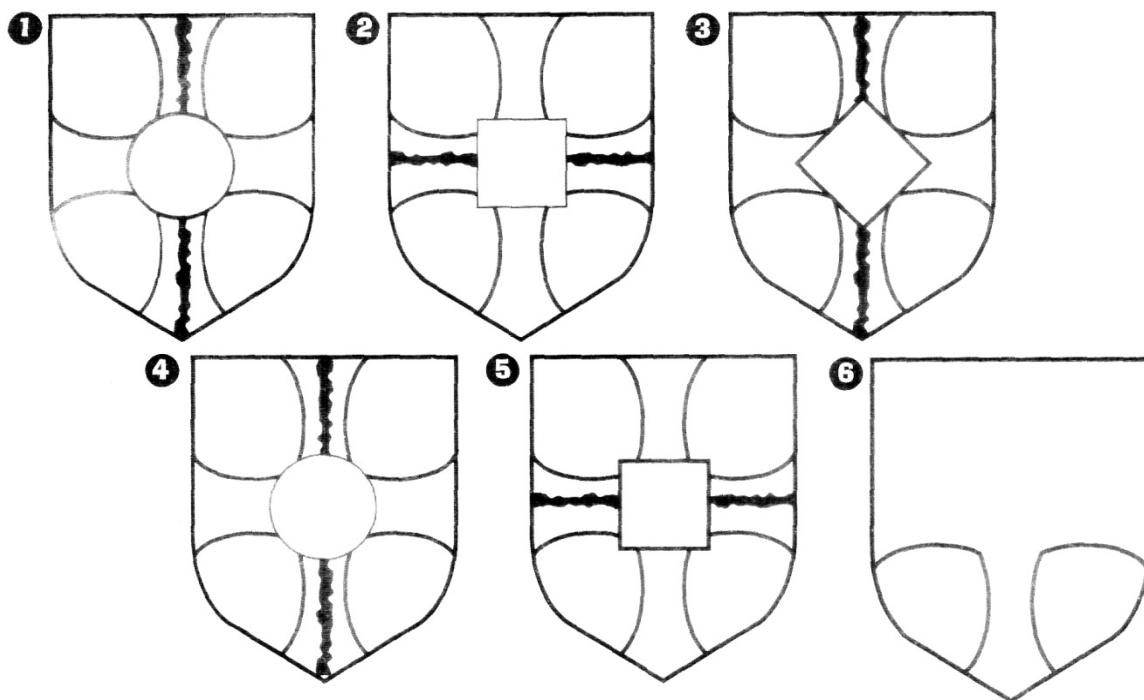

День 72

Хотіли мандрівники ще погостювати в Чернігові. Але вранці вітерець їм прошепотів: «Руш-ш-шайте, руш-ш-шайте...»

Замислились Наталка з Петриком: «Як же нам подорожувати далі?» І розгорнули карту. А на ній загадка:

То пряма, то рівна, то крута.
Поведе тебе по всіх світах.
Починається з порога
Безкінечна ця _____.

Допоможи дітям вибрати зручний транспорт для подорожі.

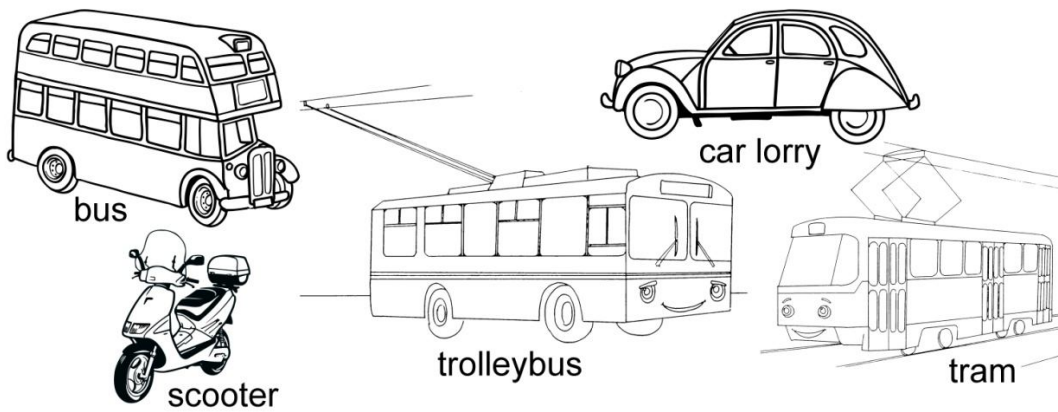

– Це чарівна автівка! – зрадив Петрик. – Вона сама домчить нас куди слід!

– Але машина не зрушить з місця, доки ми не назвемо головного помічника водіїв і пішоходів, – зітхнула Наталка. Розгадай загадку і допоможи друзям завести автівку.

Хто старший на переході?

Він моргнув – машини стали,

Тільки гальма запищали...

Знов моргнув, машинам каже:

«Проїжджайте, черга ваша!»

Запиши відгадку: _____

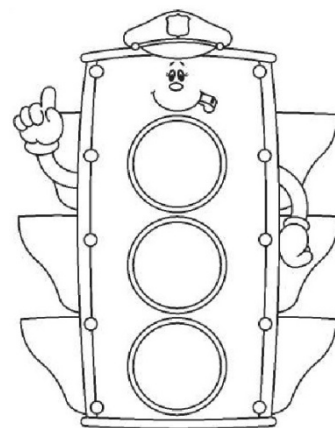

Допоможи Наталці дописати назви кольорів та розфарбувати світлофор.

or_nge y_llow bl_e bl_ck gr_n wh_te r_d

День 73

Їдуть мандрівники лісом. А навколо така краса! На великій галявині диво-автівка зупинилась. Взяли діти кошики – і гайда по гриби та ягоди! Допоможи Петрику зібрати в кошик гриби, а Наталці - ягоди. З'єднай назву з потрібним кошиком.



кошик з грибами



кошик з ягодами

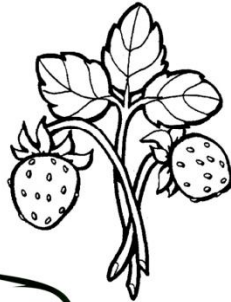

ижоан

имаюслк

бирвокио

илчкиси

ицусня

иланам

аланик

пшиниша

поенкиь

боринаго

лиружаван



День 74

Наталка та Петрик задоволені повернулися до машини та дуже здивувалися. Чому? Прочитай віршик і ти згадаєшся.

А тепер вам для потіхи
Сойка принесе горіхів,
Їжачок на колючках
гарного боровичка,
каня – ягід із калини,
журавель – із журавлини,
горобець із горобини
омелюх із омелини

Ще раз уважно прочитай віршик. Поєднай які плоди приніс кожен із лісових мешканців.



День 75

Вранці Наталка зазирнула в календар.

– Петрику, ми трохи не забули про свято!

– А яке тепер число? — спросоння здивувався хлопчик.

– Сьогодні, 14 серпня. Цього дня відзначається одне з найшанованіших у народі свят! Склади і запиши всі відомі назви сьогоднішнього свята.



На Маковея люди збирають квіти, а за повір'ям, вони приносять в оселю здоров'я й добробут. Допоможи Наталочці зібрати святковий букет. Порахуй приклади. Серед відповідей вибери однозначні числа. Знайди за ними квіти для букету. Запиши назви вибраних квітів.

$$(6+8) : 2 =$$

$$5 \cdot 5 - 4 \cdot 3 =$$

$$24 : 3 - 6 =$$

$$18 : 2 - 5 =$$

$$(41-36) \cdot 6 =$$

$$(22-4) : 3 =$$

$$(31-6) : 5 =$$

$$20 : 5 + 6 =$$



7

ЧОРНОБРИВЦІ



13

ГОЛЬПАН



4

ВОЛОШКА



10

ПРИС



5

ГЕРАНЬ

ЛУГОВА



18

КОНВАЛІЯ



2

АЙСТРА



6

МАК

День 76

Цікаво маленьким мандрівникам розкривати таємниці лісу. Непомітно минув ще один день... Увечері діти прислухалися до чудових звуків природи – пташиних голосів. Наталка запропонувала Петрикові пограти у гру «Чия це пісня?».

Залучайся до гри. Поеднай стрілочками звуконаслідування з назвами птахів.

Цвірінь-цвірінь

Кар-кар

Ф'ю-ф'ю

Кльо-кльо

Ку-ку

Угу-угу

Тьох-тьох



На склі своєї диво-автівки Петрик і Наталка побачили ребуси. Допоможи дітям їх розгадати. Запиши відгадки.

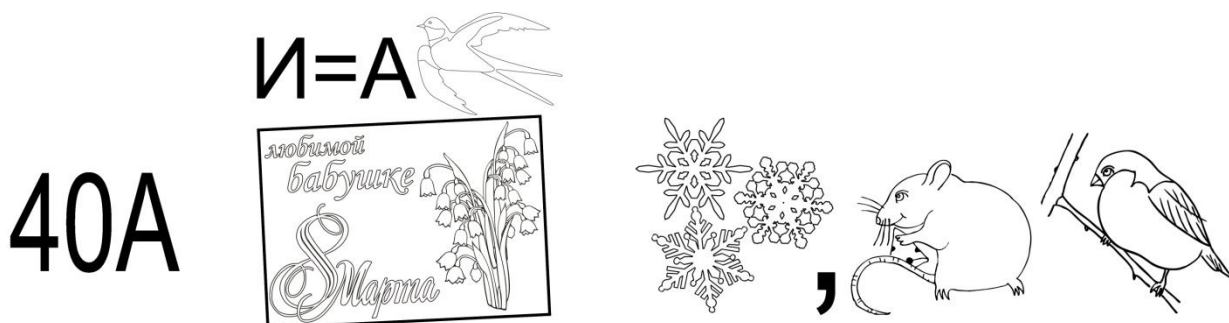

Допиши назви інших відомих тобі птахів?

День 77

Гуляють Наталка й Петрик мальовничими околицями і дивуються: у лісі, в полі, біля річки – всюди живуть птахи. А гомінка пташина компанія зашифрувала на павутинці послання для дітей. Допоможи друзям його розшифрувати.

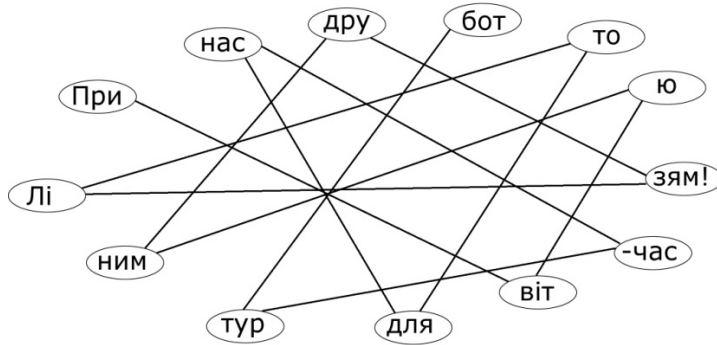

Запиши пташине послання

– Які ж це у птахів влітку турботи? – здивовано запитав уголос.

На його питання обізвався мудрий дядечко Сич:

– Літо – клопітлива пора для нас, птахів. Треба гніздечко спорудити, пташенят вивести... А потім прогудувати молодь і навчити літати. Ціле літо птахи очищають сади і парки від гусені й комах. Самі їдять і потомство вигодовують. Деякі птахи, за день з'їдають стільки комах-шкідників, скільки важать самі. Отже, птахи заслуговують на велику повагу, любов і допомогу від людей!

Допоможи кожному птаху потрапити в своє гніздо. З'єднай лінією.

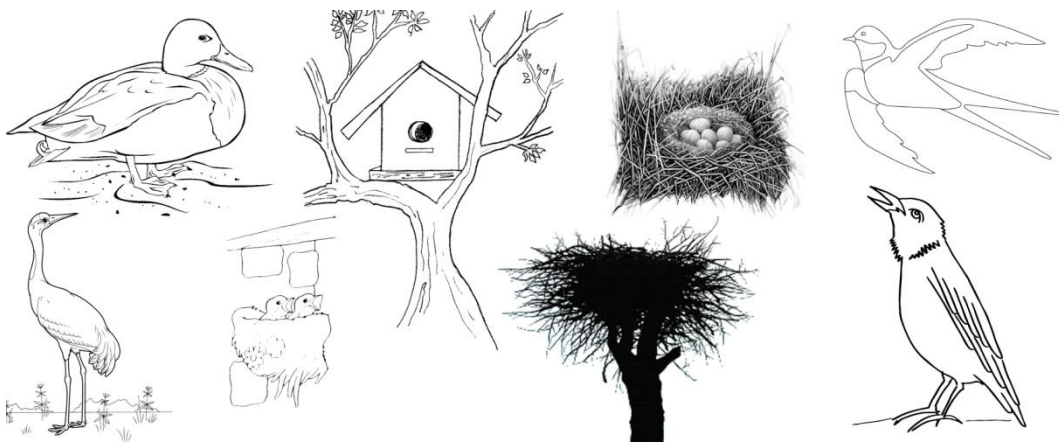

Підпиши назви птахів. Можеш звернутися по допомогу до дорослих.

День 78

Багато цікавого дізнались Наталка та Петрик про життя птахів. А мудрий дядечко Сич підготував для дітей невеличку вікторину. Спробуй разом з героями відповісти на її запитання. Впорядкуй переплутані букви і запиши назви птахів.

1. Які птахи першими прилітають до нас навесні?
пашки _____
2. Цей птах тримається на стовбурі дерева, спираючись на свій хвіст. **леядт**

3. Її пташенята виростають у чужих гніздах. **зулязо** _____
4. Який птах вигодовує пташенят узимку? **шарикш** _____
5. До цього птаха люди ставляться з особливою пошаною.
лкеаел _____

Прочитай, що Наталка дізналася від Сороки Усезнайки.

Споконвіку у нашого народу були улюблені птахи, до яких ставилися з особливою пошаною. Якщо на даху хати або десь поблизу селилися лелеки, родина раділа. Адже цей птах приносить щастя. Берегли також ластів'яче гніздо під стріхою. Бо й ластівки добро віщують. Навіть існує давній звичай – на щастя. Як побачиш першу ластівку – кинь їй услід землі і промову: «На тобі, ластівко, на гніздо, а людям на добро».

Петрик записував прислів'я про птахів, але переплутав їх між собою. З'єднай стрілочками частини прислів'їв. Поясни їх.

Горобець маленький, а соловей
закінчує.

Восени а серце велике має.

Ластівка день починає, і горобець
багатий.

Розфарбуй ластівку за описом.



Спинка і хвіст у птаха чорні, черевце біле, а лобик і шийка — руденькі.

День 79

Наталка пригадала, як вони з мамою ліпили птахів із солоного тіста. Петрик захотів якнайшвидше того навчитися. Відгадай загадку поетеси Лесі Вознюк. Скажи, яку пташку виліпили разом наші герої.

Жовтогруді щебетушки
мають чорні капелюшки,
сірі лапки, білі щічки,
називаються ... _____

Спробуй виготовити свою пташку-синичку із солоного тіста. Тільки запам'ятай: це іграшка, а не печиво. Її не можна їсти!

Спочатку приготуй солоне тісто. Візьми 2 склянки пшеничного борошна, 1 склянку звичайної кухонної солі і приблизно дві третини склянки води.

Усе ретельно перемішай і заміси тісто. Розділи його на три частини. З першої частини виліпи тулуб пташки – у формі овалу. Обережно відтягни від тулуба частину тіста і сформує кульку. Це – голівка пташки. З неї кінчиками пальців витягни дзьобик. З другого кінця форми витягни хвостик. Пальцями приплющ його (1).

Другу частину тіста розділи надвоє і зроби крила. Спочатку виліпи дві конусоподібні форми, а потім їх розплющ (2).

З'єднай крила з тулубом. Наступна деталь – лапки пташки. Розділи залишки тіста на дві рівні частини і утвори кульки, розплющ їх. Стекою зроби розрізи – і отримай потрібну форму. Усі частини з'єднай (3).

Попроси дорослих запекти фігурку в духовці протягом 15 хвилин або в мікрохвильовій пічці 1 хвилину. Висушену іграшку розфарбуй так, щоб вийшла пташка-синичка. Можеш пофантазувати і зробити іншого птаха – наприклад, снігура або папугу.

День 80

І знову маленькі мандрівники в дорозі. Диво-автівка привезла їх у мальовниче село. Його вулицями йшли святково вбрані люди з повними кошиками в руках. Усі стрічні пригощали дітей яблуками і радісно примовляли: «Зі святом вас маленькі! Хай буде з вам Божа ласка!»

– І що то за день сьогодні такий дивний? – спитали Петрик і Наталка в однієї бабусі.

– Не дивний, а радісний, святковий. У народі його називають Другим або Яблучним Спасом. Цього дня освячують урожай фруктів. У церквах святять яблука, мед, обжинкові вінки.

Діти вирішили і собі зібрати святковий кошик. Допоможи їм.

Розфарбуй тільки те, що потрібно покласти у нього.

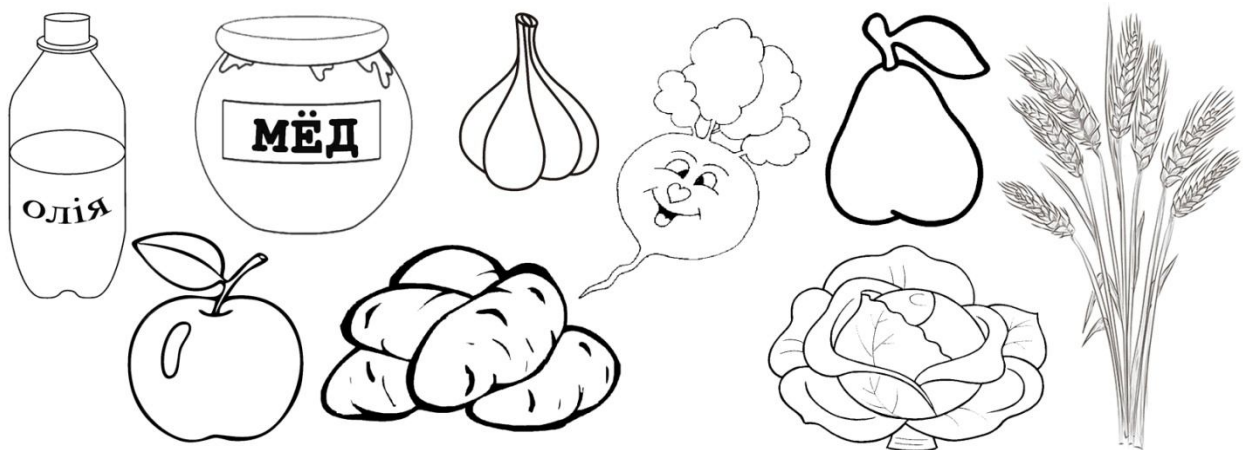

– Цього дня розпочинаються проводи літа. І в природі не почувеш вже соловейка, зозулі, горлиці. Починають відлітати у вирій ластівки, – продовжувала розповідь бабуся.

(Прийшов рукавиці – бери Спас про запас)(літо нас – пішло Прийшов літо від Спас) (починає весну, осінь Ластівка накликає)

Запиши їх.

Подякувавши бабусі й іншим мешканцям села за ласку, Петрик і Наталка вирушили далі.

День 81

Дорога привела мандрівників до красивого старовинного міста

Допоможи Петрику й Наталці розшифрувати назву міста. Запиши числа у клітинки, дотримуючись зворотного порядку (від найбільшого до найменшого). Підпиши відповідні літери. Прочитай слово.

20 — Л 5 — В 18 — Т 1 — А

25 ,О 10 — А 26 — П

П	О	Л	Т	А	В	А
26	25	20	18	10	5	1

Під час екскурсії визначними місцями Полтавщини діти багато фотографували. Деякі фотографії Наталка розмістила в альбомі. Допоможи дівчинці підписати їх. З'єднай стрілочкою зображення з його описом.



Пам'ятник
полтавській
галушці.



Біла альтанка,
споруджена
на честь 200-річчя
Полтавської битви.



Садиба відомого
українського
письменника
Івана Котляревського

День 82

Петрик і Наталка відвідали у селищі Опішному на Полтавщині Музей-заповідник українського гончарства. Такий музей – єдиний у світі.

В енциклопедії діти прочитали, що **гончарство** – традиційне українське ремесло виготовлення керамічних виробів з обпаленої гончарної глини: посуду, кахлів, іграшок, скульптур.

У гончарній майстерні мандрівникам розповіли, як виготовляють керамічні вироби.

Спочатку вологій глині надають потрібної форми за допомогою гончарного круга.

Потому витримують виріб у розжареній печі – щоб випарилась волога. Це називається запіканням.

Наприкінці розфарбовують готовий виріб спеціальними фарбами.

Майстер-гончар показав дітям декілька керамічних виробів і попросив назвати їх. Допоможи друзям. Допиши поруч з малюнками відповідні назви.

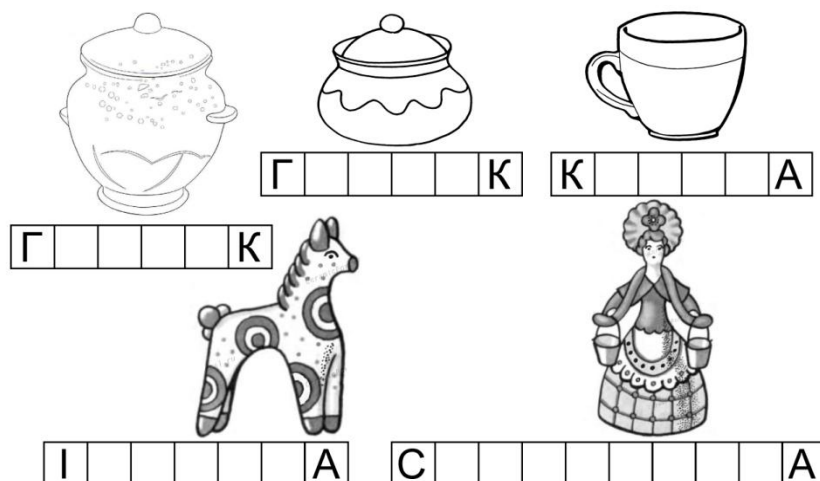

В опішнянському музеї кожен може випробувати свої сили у гончарстві.

Петрик власноруч зробив для Наталки тарілку. Спробуй за Петриковим описом зробити свою тарілочку.

1. Візьми зволожену глину або пластилін .
2. Скачай кулю. Розплющ її, утворюючи диск.
3. Пророби пальцями краї, формуючи тарілку.
4. Прикрась виріб цікавим орнаментом.

Тарілочка готова!

День 83

Сподобалось мандрівникам на мальовничій Полтавщині. Але й тут таємничий скарб їм не відкрився.

– І куди ж ми тепер попрямуємо? – поцікавився Петрик.

– От що я думаю, – відповіла Наталка. – Були ми вже у столиці, відвідали багато міст і сіл...

А сьогодні вирушимо на схід України. Ти ж хочеш побувати в першій столиці нашої держави?

Діти подякували диво-автівці і продовжили подорож автобусом. За кілька годин вони дістались до великого сучасного міста. Це потужний промисловий і науковий центр України. А ще його називають столицею студентів.

Розшифруй назву міста. Випиши літери за порядком їх порядковими номерами в алфавіті.

26, 1, 21, 15, 12, 3 _____

Багато визначних місць Харкова відомі далеко поза межами міста. (Проілюструвати визначні місця, виділити місце для нумерації.)



Візитна картка Харкова -
Дзеркальний струм



Пам'ятник
Тарасу Шевченку



Дитяча залізниця



Площа Свободи - одна
з найбільших в Європі



Будівля Держпрому



Харківський національний
університет ім. В. Каразіна

Сплануй свою екскурсію містом. Пронумеруй порядок відвідання визначних місць Харкова.

День 84

Петрика зацікавила історія походження міста. Ось що розповіли хлопчику в Харківському історичному музеї.

У давнину серед козацьких імен часто траплялись цікаві. От хоча б оце... Харко! Виявляється, це пестливе ім'я від Харитон. За легендою, якийсь козак Харко оселився там, де зливаються річки Харків, Лопань та Уди. Від цього першого поселенця й назвали потім місто: Харко – Харків. А може за назвою річки? Може... Є така думка. Існує ще одна здогадка: ніби «Харків» – це видозмінене назва слово «шарукань». Так називалось стародавнє поселення кочових скотарів.

Скільки здогадок про походження назви міста почув Петрик? _____

Яка з них здається тобі цікавішою?

У парку атракціонів мандрівники познайомились із харків'янкою Оленкою. Дівчинка запросила нових друзів до лялькового театру. Але художник переплутав на афішах назви казок. Допоможи дітям потрапити на виставу – правильно поєднай частини назв.

Дикі	Журавель
Лисичка і	лебеді
Малюк і	ключик
Золотий	на горошині
Незнайка	Карлсон
Принцеса	і Мишачий король
Лускунчик	у Сонячному місті

На яку виставу ти запросив би друзів? Намалюй героїв цієї казки.



День 85

24 серпня Наталка з Петриком, як і всі українці, відзначають головне державне свято – День Незалежності України. Кожен народ любить свою Батьківщину, бажає їй добра і процвітання. І ми, громадяни України, теж хочемо, щоб наша рідна країна завжди була, сильною, могутньою, вільною і квітучою. Прочитай виразно вірш.

Простори України
Сходи свій край,
Красу пізнай,
Велику і чудову,
Річок блакитний хвилеграй,
Лісів пташину мову!

Шумить степів
Безмежна шир
У золоті пшениці.
Шумлять зелені звори гір
У сяйві блискавиці.

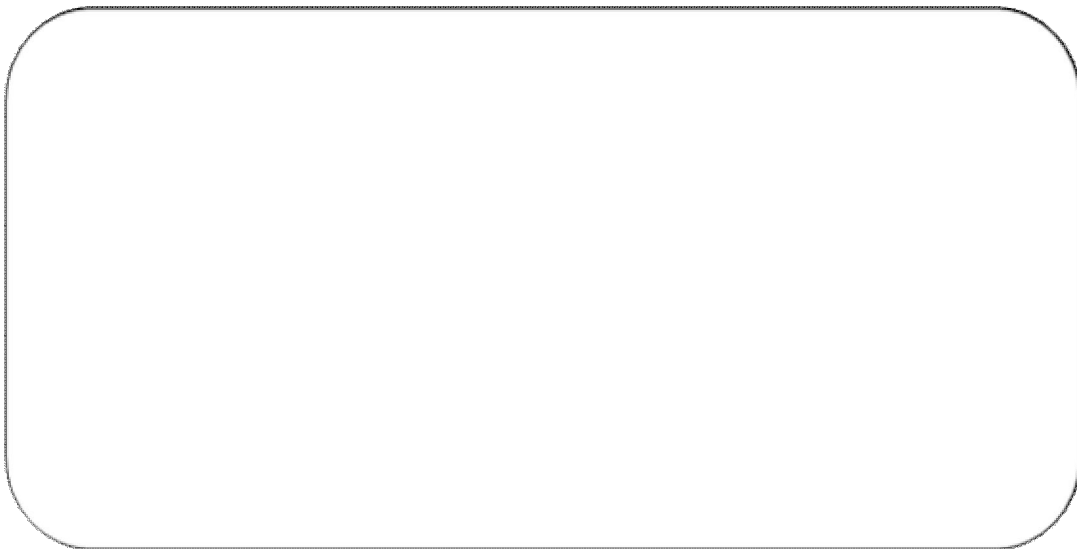

Гуде прибій,
Гудуть бори, гудуть гучні турбіни.
В обійми, сонечко, бери
Простори Батьківщини!

Які картини ти уявив? Чи не нагадують вони нашу подорож Україною?
Передай свої враження на малюнку.

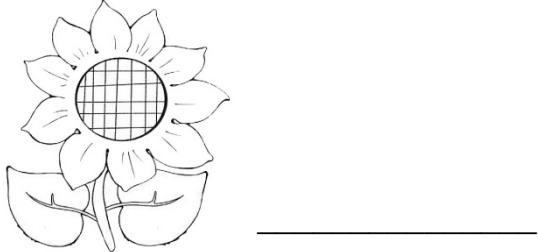
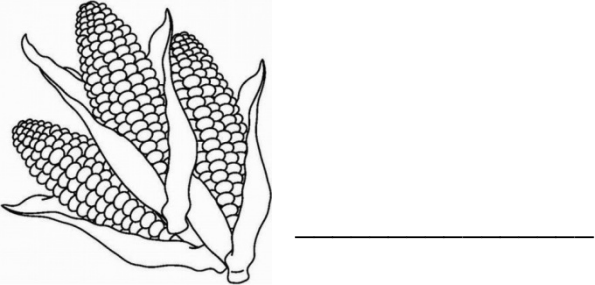

День 86

Мандрівники продовжили подорож Україною. Далі на схід за межами Харкова розстелялися безкраї лани. Зі шкільних уроків діти пам'ятали, що одним з багатств України є чорноземи. Це найродючіші ґрунти планети. Відгадай загадки і дізнайся, які сільськогосподарські рослини культивують в Україні. Запиши відгадки.

<p>1. На городі в нас росте Сонце ясне, золоте, Жовте око, жовті вії Та чомусь воно не гріє</p>	
	<p>2. В довгому качані вироста, Із віку боса, простоволоса. Лиш тільки жовті зубки Ховає в зелені шубки.</p>
<p>3. Маю жовтий вусок , Золотий колосок. Буде з мене мука Й паляниця м'яка.</p>	

Від бабусі Петрик і Наталка чули таку приказку: що на городі родиться – в хазяйстві пригодиться. Поєднай стрілочками назви рослин і відомі продукти, які з цих рослин виробляють.



День 87

Їдуть Петрик і Наталка автобусом. А за вікнами миготять лани, сади, городи. Згадалася дітям бабуся. Чи впорається вона на городі сама, без таких спритних помічників? Адже влітку Петрик і Наталка завжди разом з бабусяю пололи грядки, поливали, збирали стиглі плоди.

Допоможи Наталці зібрати овочі. Обведи зображення по контуру кольоровим олівцем. Пригадай назви овочів англійською мовою. Встав пропущені літери.

	<p>Vegetables</p> <p>c_c_mber</p> <p>toma_o</p> <p>po_ato</p> <p>car_ot</p> <p>onio_</p> <p>banan_</p>
--	--

Що зайве ти побачив? Закресли.

Бабуся радить дітям їсти багато овочів. Вони містять корисні для організму речовини. Спробуй приготувати овочевий салат за рецептом Наталки. *Порада:* будь обережний з ножем! Якщо не впевнений, що впораєшся, звернись по допомогу до старших.

Салат «Зайчєня»

Приготуй моркву, болгарський перець, капусту, лимон, оливкову олію.

Промий овочі. Нашаткуй трохи капусти. Вийми з перця насіння і наріж його соломкою. Моркву натри на крупній тертці. Перемішай овочі у салатнику. Посоли за смаком, збризни лимонним соком та оливковою олією.

Смачного!

День 88

Нарешті Петрик і Наталка прибули на схід нашої країни. Цей край називають природною скарбницею України. Розшифруй його назву.

1 4 6 2 3 5
Д Б С О Н А

--	--	--	--	--	--	--	--

Тут мандрівників зустрів Петриків дядько Василь. Він працює в шахті.

– А як працюють шахтарі? – поцікавилась Наталка.

– Шахтарська праця важка й небезпечна, дуже потрібна всім людям, – почав розповідь дядько Василь. – Шахтарі працюють під землею, у спеціальних спорудах – шахтах. Тут добувають дуже цінну природну копалину. При згорянні вона дає багато тепла. Її використовують як паливо для обігріву приміщень, а також у промисловості.

Розв’яжи приклади і дізнайся, ким працює дядько Василь.

$12:2 + 4 = \underline{\quad} \text{ P} \quad 8 : (42-40) = \underline{\quad} \text{ Ш} \quad 2 \cdot 2 - 9 = \underline{\quad} \text{ M}$

$18:2 - 7 = \underline{\quad} \text{ A} \quad 2 \cdot 2 - 4 = \underline{\quad} \text{ X}$

$2 \cdot 8 + 14 = \underline{\quad} \text{ T} \quad 2 \cdot (9 - 8) = \underline{\quad} \text{ A} \quad 2 \cdot 74 - 11 = \underline{\quad} \text{ E}$

4	2	0	30	2	10	3	9

Петрик здогадався, про яку природну копалину розповів дядько Василь. Допоможи Наталці розшифрувати її назву. Прочитай за стрілочками.

К Я Е У Г Л

А М' Н В І Л Я

Запиши назву корисної копалини

День 89

Петрик і Наталка захотіли більше дізнатися про природні копалини. Разом з героями знайди у клітинках назви 7 корисних копалин. Зафарбуй їх різними кольорами.

г	а	з	л	є	с	о	к
д	з	щ	д	г	ч	н	р
н	ж	п	и	ш	в	е	е
а	п	і	с	о	к	т	й
ф	х	ц	б	з	л	ж	д
т	і	г	л	и	н	а	а
а	я	й	ю	к	у	в	р
т	ь	о	т	о	р	ф	и

Газ нафта глина пісок крейда торф руда.

Наталка, Петрик і дядько Василь грають у гру «Що з чого роблять». Приєднуйся до них! Поєднай стрілочками корисні копалини і відповідні вироби з них.

цегла	крейда
бензин	пісок, глина
труби, металеві деталі	нафта
зубний порошок	залізна руда

День 90

Ось і добігає кінця літо. Час мандрівникам повертатися додому. Багато нового та цікавого дізналися діти про Україну. Дістали вони карту та листа – з яких розпочалася їхня подорож. Глянули на карту – а на ній, ніби діаманти, виблискують найвідоміші місця України. Подивись, якими скарбами величається наша Україна.



Хотинська фортеця -свідок численних війн і битв. Кілька століть тому вона була центром розвитку ремесел, і торгівлі та культури. Ця середньовічна красуня може багато розповісти тому, хто побажає вислухати її.



У Кам'янецькій фортеці налічується одинадцять башт. Кожна з них має свою назву й історію. Найвища башта - Папська. Її побудовано на кошти, надіслані Папою Римським **Юлієм II**. Ще цю башту називають Кармелюковою: у ній тричі **був** ув'язнений український народний герой Устим Кармелюк.



Хортиця — най**б**ільший острів на Дніпрі. Його визнано **на**ціональним заповідником. На території **ост**рова дивовижно поєднуються неорані степи, ліси, наскел**ь**на рослинність, рідкісні та зникаючі види рослин, пам'ятки геології.



Херсонес Таврійський - стародавнє **мі**сто-держава на південному заході Криму. Воно існувало понад дві тисячі років. Його історія є частиною історії Давньої Греції, Давнього Риму та Візантії. Руїни Херсонеса є одна з найвизначніших пам'яток **Сев**астополя.



У 12 столітті Києво-Печерський монастир отримав назву «лавра». Так називають **кра**щий монастир Києво-Печерська лавра визнана пам'яткою світового значення.



Софійський собор, або Софія Київська - всесвітньо відома пам'ятка архітектури**и**. Він побуд. в 11 столітті, за правління київського князя Ярослава Мудрого. Так Ярослав завершив **почи**нання свого батька Володимира -хрест**и**теля Русі.

День 91

Петрик і Наталка повернулися до бабусі в село. Діти поділилися своїми враженнями з бабусею і з друзями від подорожі Україною.

– Ось тільки не встигли ми довідатись про останнє з семи чудес України, – зітхнула Наталка.

– Та це нічого, – відповіла бабуся. – Я зараз вам дещо розкажу, а чарівна карта... покаже.

– Так ти все знала?! І про картку, і про подорож... – майже одночасно скрикнули діти. Бабуся лише посміхнулась і почала розповідь.

Останнім із семи чудес є уманський парк «Софіївка». Він розкинувся на узбіччі старовинного міста Умань Черкаської області.

Цей парк заснував у 18 столітті багатий польський пан Станіслав Потоцький на честь своєї дружини красуні Софії. Парк став подарунком на її день янгола.

Але пані Софія сама придумала, як насадити парк і як його прикрасити. Вийшло дуже гарно! Мальовнича природа, рідкісні рослини, прекрасні скульптури, різноманітні водойми, водоспадики, фонтани, таємничі печерки – усе це і тепер можна побачити у «Софіївці». Розфарбуй відомий фонтан.

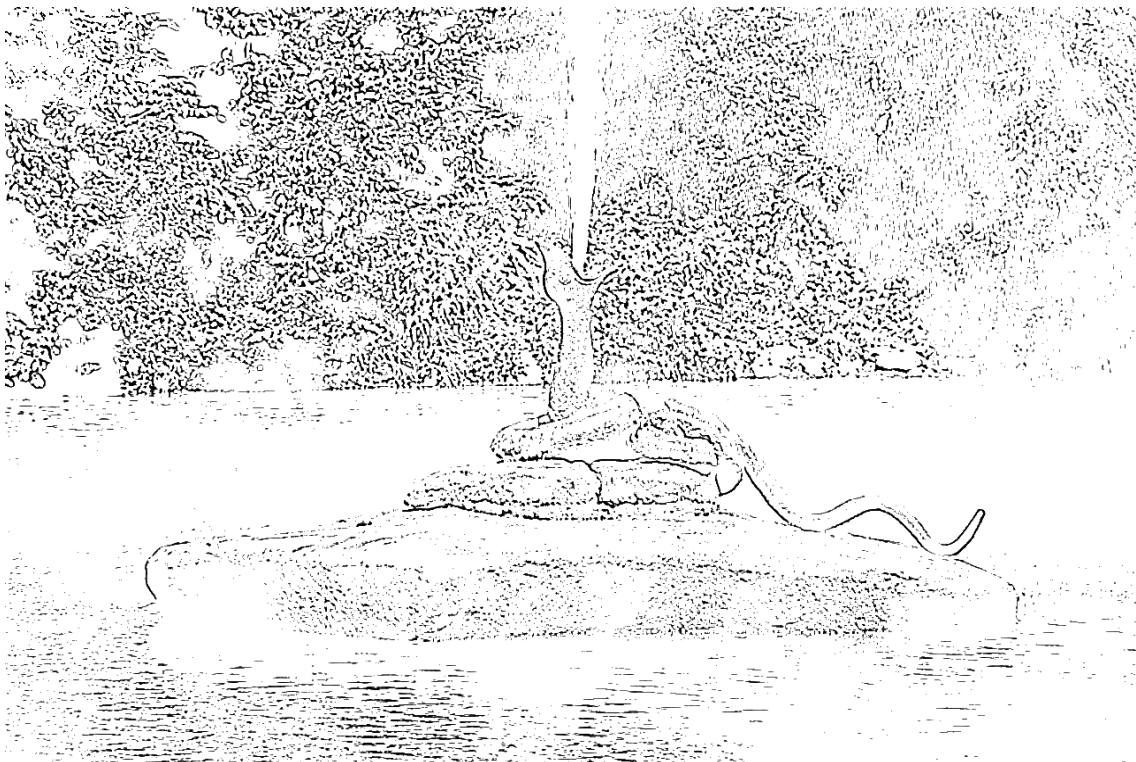

День 92

Сьогодні Петрик і Наталка їдуть від бабусі додому. Адже починається новий навчальний рік! Вранці діти забралися на горище і дістали таємничого листа. Нарешті вони змогли прочитати його повністю. Хочеш дізнатися продовження листа? Тоді повернись до описів семи чудес України і вибери всі виділені літери. Запиши їх по порядку в порожні клітинки.

Найважливіший скарб людини – _____

Перед від'їздом Петрик і Наталка записали свої спогади, щоб розповісти про цікаві літні пригоди однокласникам. Опиши свої враження від подорожі Україною у вигляді листа друзям.



Висновок

Практичні результати експериментальної роботи з формування національної самосвідомості молодших школярів в позакласній діяльності підтвердили висунену нами гіпотезу.

Ми дійшли висновку, що **успішному формуванню національної самосвідомості молодших школярів сприяють:**

– Повне розкриття і розуміння змісту поняття національної самосвідомості, значущості його в суспільстві і для самої особи.

– Уточнення уявлень молодших школярів про національні традиції, про рідну мову, про історію та культурну спадщину українського народу, фольклор, про особливості народної творчості.

– Формування умінь проявляти свої особові якості в процесі виконання молодшими школярами окремих завдань на різному предметному змісті в учбовому освітньому середовищі і позакласній діяльності.

– В спеціальній бесіді, спрямованій на привертання уваги молодшого школяра до якостей особи, необхідно відмітити, що у кожної людини з дитинства формуються різні якості, які допомагають працювати, спілкуватися один з одним, але є і загальні якості, властиві українському народу, які є гордістю української нації.

– Виховувати толерантність, шанобливе ставлення до традицій народів інших країн та націй.

Для успішного формування національної самосвідомості молодших школярів **ми рекомендуємо** створювати в освітньому середовищі і в навчальній і в позакласній роботі ситуації інтелектуального утруднення :

– Змінювати підхід до виконання того або іншого завдання.

– Створювати для учнів певні умови, що підкреслюють необхідність прояви національної самосвідомості і (чи) толерантного відношення до традицій культури народів та інших національностей.

З цією метою **ми рекомендуємо** застосовувати наступні завдання:

а) "Завдання - альтернатива";

б) "Завдання - пастки";

в) "Завдання - ситуації";

г) Різноманітні завдання творчого характеру.

– Розв'язання "конфліктних" завдань, сприяючих появі у учнів своєї точки зору, яку вони повинні відстоювати незалежно від думки інших учнів, учителя.

– Введення в навчальну ситуацію діалогу "учитель – учень", "учень – учитель", "учень – учень", в якому учні висловлюють свою думку, погоджуються або спростовують думку однокласника або учителя.

Отже, щоб досягти успіху у формуванні національної самосвідомості молодших школярів необхідно створити освітнє середовище з комфортними умовами для взаємодії сім'ї, школи, що оточуючої дійсності, що позитивно впливають на становлення особи громадянина України, що продовжує розвиток української нації і толерантно ставиться до представників інших народів.

Використовувана література

1. "Антологія педагогічної думки", А-а, 1995 р. (244)
2. "Проблеми навчання і виховання в творах казахських просвітників", А- а, 1984 р. (126)
3. Архангельський Н. В. "Моральне виховання", Москва, 1979 р. (534)
4. Бабанський Ю. К. "Педагогіка", Москва., 1988 р. (626)
5. Божович Л. І. "Особа і її формування в дитячому віці", Москва, 1968 р. (287)
6. Божович Л. І. "Про моральний розвиток і виховання дітей// питання психології", Москва, 1975 р. (412)
7. Болдирев М. І. "Моральне виховання школярів", Москва, 1979 р. (216)
8. Валиханов Ч. "Обрані твори", А- а, 1958 р.
9. Валиханов Ч. "Зібрання творів", 5 том, А- а, 1961-1972 р.
10. Васильєва З. Н. "Моральне виховання учнів в учбовій діяльності", Москва. 1978г. (389)
11. Дробницький О. Г. "Проблеми моральності", Москва, 1977 р. (376)
12. Жумабаєв М. "Педагогіка", А -а, 1993 р.
13. Каіров І. А. "Моральний розвиток молодших школярів в процесі виховання", Москва, 1979 р. 14. Калюжний А. А. "Роль учителя в моральному вихованні школярів", А -а, 1994 р. (187)
14. Кантарбаєв С. Е. "Формування учбової діяльності як засоби трудового виховання" (автореферат), А-а, 1996 р.
15. Котенова Р. Н. "Педагогічні погляди М. Жумабаєва", А -а, 1995 р. (169)
16. Кунанбаєв А. "Обране", А -а, 1958 р.
17. Марьєнко "Основи процесу морального виховання в школі", Москва, 1980 р. (321)
18. Марьєнко И. С. "Моральне становлення особи школяра ", Москва, 1985 р. (364)
19. Матвєєва Л. І "Розвиток молодшого школяра як суб'єкта учбової діяльності і моральної поведінки", Ленінград, 1989 р. (89)

20. Рубінштейн С. Л. "Основи загальної психології", Москва, 1946 р.
21. Рубінштейн С. Л. "Психолого-педагогічні проблеми морального виховання школярів", Москва, 1981 р. (183)
22. Савін Н. В. "Педагогіка", Москва, 1978 р. (373)
23. Ситдинов А. С. "Педагогічні ідеї і просвітницька діяльність Ибрая Алтинсарина", А- а, 1968 р.
24. Тажибаєв Т. "Абай Кунанбаєв про виховання молоді", А-а, 1954 р. (257)
25. Урунбасарова Э. А. "Проблеми морального виховання в історичних працях педагогічної науки", А- а, 1999 р.
26. Харламов І. Ф. "Педагогіка", Москва, 1990 р. (723)
27. Хомраєв І. К. "Моральне виховання учнів" (методичний посібник), Ташкент, 1983 р. (257)
28. Чернишев А. С. "Психологічні основи діагностики і формування особи колективу школярів", Москва, 1989 р. (347)
29. Шаймереденова К. Ш. "Педагогічні погляди Абая Кунанбаєва", А -а, 1990 р. (374)
30. Ельконін А. Б., Вагнер Л. В "Діагноста учбової діяльності і інтелектуальний розвиток дітей", Москва. 1981 р. (270)

Навчальне видання

КОВТУН Надія Іванівна
ХВАЛЮК Інна Іванівна

**ФОРМУВАННЯ НАЦІОНАЛЬНОЇ САМОСВІДОМОСТІ
МОЛОДШИХ ШКОЛЯРІВ В ПОЗАКЛАСНІЙ РОБОТІ**

Навчально-методичний посібник
для вчителів
початкової школи

В авторській редакції
Комп'ютерний набір *Н. І. Ковтун*

Підписано до друку 17.01.2015. Формат 60×84/16.
Папір офсетний. Гарнітура «Тайме».
Ум. друк. арк. 6,34. Обл.-вид. арк. 4,24.
Тираж 50 пр. Зам. № 16/15

Видавництво
Народної української академії
Свідоцтво № 1153 від 16.12.2002

Надруковано у видавництві
Народної української академії

Україна, 61000, Харків, МСП, вул. Лермонтовська, 27